

	Datum	Änderungsstand		Pressmaßtabellen	0.0	
Stand	08.03.22	P		Crimping Tables		

Hinweise zur Verwendung der Pressmaßtabelle

notes on the use of the crimping table

Die in den Tabellen angegebene Werte beruhen auf Messwerten, die sich aus Tests zur Freigabe von Schlauchleitungen ergeben haben. Gültigkeit besitzen die Angaben daher für alle von der Dietzel Hydraulik GmbH gefertigten Schlauchleitungen.

The values given in the tables are based on measurements obtained from tests to release hose lines. The data are therefore valid for all hose lines manufactured by Dietzel Hydraulik GmbH.

Es wird ausdrücklich darauf hingewiesen, dass die Angaben in der Pressmaßtabelle nur für die Kombinationen von Fassungen, Armaturen und Schlauch gilt, die durch die Dietzel Hydraulik GmbH getestet und freigegeben wurden. Eine pauschale Ableitung der Werte auf andere Kombinationen ist nicht möglich. Der Konfektionär muss selbst durch geeignete Tests die Tauglichkeit der Verbindung prüfen und freigegeben. Die Verantwortung dafür liegt nicht bei der Dietzel Hydraulik GmbH

It is expressly pointed out that the information in the crimping table only applies to combinations of fittings, fittings and hoses which have been tested and approved by Dietzel Hydraulik GmbH. A general derivation of the values to other combinations is not possible. The fabricator himself must check and approve the suitability of the connection by means of suitable tests. The responsibility for this does not lie with Dietzel Hydraulik GmbH.

Erläuterung Begriffe *explanation terms*

Richtwert Nippeleinfall: Dieser Wert dient als Zielwert für den Nippeleinfall und muss beim Einrichtprozess der Schlauchpresse erreicht werden. Die Toleranzangaben stellen den möglichen Rahmen der Schwankungen des Nippeleinfalls im Verpressprozess in Serie dar und sind nicht als Abweichung des Einrichtwertes zu verstehen.

This value serves as the target value for the reduction of the inner diameter of the fitting and must be reached during the setup process of the hose press. The tolerance values represent the possible range of variations of the reduction of the inner diameter of the fitting in the crimping process in series and are not to be understood as a deviation of the setup value.

Richtpressmaß: Dieser Wert dient als Einstellwert an der Schlauchpresse zur Auswahl der passenden Pressbacken. Das finale Pressmaß ergibt sich nach dem Einrichtprozess und wird bestimmt durch den erforderlichen Nippeleinfall bzw. die erforderliche Schlauchbewegung.

This value serves as the setting value on the hose press for selecting the appropriate dies. The final press dimension is determined after the set-up process and is defined by the required nipple collapse or the required hose movement.

Obergrenze Pressmaß: Dieses Pressmaß darf unter keinen Umständen überschritten werden (größere Werte als der angegebene), da sonst keine sichere Überdeckung im Einhängbereich zwischen Fassung und Armatur gewährleistet ist.

This press dimension must not be exceeded under any circumstances (values greater than those specified), as otherwise no safe overlap is guaranteed in the connection area between the ferrule and fitting.

Längenänderung durch Verpressen: GILT NUR BEIM VERPRESSEN VON SAUG- UND NIEDERDRUCKSCHLÄUCHEN! Beim Verpressen darf kein Nippeleinfall an der Armatur entstehen. Als Kriterium für eine korrekte Verpressung ist darauf zu achten, dass sich der Schlauch um den angegebenen Wert bewegt.

APPLIES ONLY TO THE PRESSING OF SUCTION AND LOW PRESSURE HOSES! No nipple collapse must occur on the fitting during pressing. As a criterion for correct pressing, it must be ensured that the hose moves by the specified value.

Stand	Datum	Änderungsstand	Pressmaßtabellen	0.1	
	08.03.22	P			

Übersicht

	dH1000	dH4000	dH5000	dH7000	dH8000	dH15	dH17
1SN	●						
2SN	●						
1SC	●						
2SC	●						
2SC HAR	●						
1SN-K	●						
2SN-K	●						
2TE	●						
3TE	●						
R7	●						
R8	●						
AIRBRAKE DIN 74310	●						
MTH1 Thermoplastic	●						
PTFE R115	●						
PTFE R272	●						
4SP		●					
4SH		●	●	●			
3SPC		●					
R13				●			
R15				●			
4SH DN16/ 87er				●			
6S 560 bar					●		
KARA						●	
17 Xantener	●						●
17A	●						●
17G	●						●
14A	●						●



Stand	Datum 08.03.22	Änderungsstand P		Pressmaßtabellen Crimping Tables	0.2	
Änderungen / Changes						

Tabelle Table	Nennweite I.D. Hose	Index	Datum Date	Änderung Changes
0.0		P	08.03.2022	redaktionelle Überarbeitung; Neuordnung der Tabellen, alte Angaben und Werte entfernt
0.1		P	08.03.2022	redaktionelle Überarbeitung; Neuordnung der Tabellen, alte Angaben und Werte entfernt
0.2		P	08.03.2022	redaktionelle Überarbeitung; Neuordnung der Tabellen, alte Angaben und Werte entfernt
0.3		P	08.03.2022	redaktionelle Überarbeitung; Neuordnung der Tabellen, alte Angaben und Werte entfernt
1.0	DN51	P	08.03.2022	Außendurchmesser Fassung geändert, war 81,0; Pressmaß geändert, war 68,4
1.1		P	08.03.2022	redaktionelle Überarbeitung; Neuordnung der Tabellen, alte Angaben und Werte entfernt
1.2	DN51	P	08.03.2022	Außendurchmesser Fassung geändert, war 81,0; Pressmaß geändert, war 71,8
1.3		P	08.03.2022	redaktionelle Überarbeitung; Neuordnung der Tabellen, alte Angaben und Werte entfernt
1.4		P	08.03.2022	redaktionelle Überarbeitung; Neuordnung der Tabellen, alte Angaben und Werte entfernt
1.5	DN51	P	08.03.2022	DN51 neu hinzu
1.6		P	08.03.2022	redaktionelle Überarbeitung; Neuordnung der Tabellen, alte Angaben und Werte entfernt
1.7		P	08.03.2022	redaktionelle Überarbeitung; Neuordnung der Tabellen, alte Angaben und Werte entfernt
1.8		P	08.03.2022	redaktionelle Überarbeitung; Neuordnung der Tabellen, alte Angaben und Werte entfernt
1.9		P	08.03.2022	redaktionelle Überarbeitung; Neuordnung der Tabellen, alte Angaben und Werte entfernt
1.10		P	08.03.2022	redaktionelle Überarbeitung; Neuordnung der Tabellen, alte Angaben und Werte entfernt
1.11		P	08.03.2022	redaktionelle Überarbeitung; Neuordnung der Tabellen, alte Angaben und Werte entfernt
1.12		P	08.03.2022	redaktionelle Überarbeitung; Neuordnung der Tabellen, alte Angaben und Werte entfernt
1.13		P	08.03.2022	redaktionelle Überarbeitung; Neuordnung der Tabellen, alte Angaben und Werte entfernt
1.14		P	08.03.2022	redaktionelle Überarbeitung; Neuordnung der Tabellen, alte Angaben und Werte entfernt
1.15	DN05	P	08.03.2022	Pressmaß geändert, war 13,0
1.16		P	08.03.2022	redaktionelle Überarbeitung; Neuordnung der Tabellen, alte Angaben und Werte entfernt
1.17		P	08.03.2022	redaktionelle Überarbeitung; Neuordnung der Tabellen, alte Angaben und Werte entfernt
4.0		P	08.03.2022	redaktionelle Überarbeitung; Neuordnung der Tabellen, alte Angaben und Werte entfernt
4.1		P	08.03.2022	redaktionelle Überarbeitung; Neuordnung der Tabellen, alte Angaben und Werte entfernt
5.0	DN38	P	08.03.2022	Fassung 540-24-DH neu hinzu
7.0		P	08.03.2022	redaktionelle Überarbeitung; Neuordnung der Tabellen, alte Angaben und Werte entfernt
7.1		P	08.03.2022	redaktionelle Überarbeitung; Neuordnung der Tabellen, alte Angaben und Werte entfernt
7.2		P	08.03.2022	redaktionelle Überarbeitung; Neuordnung der Tabellen, alte Angaben und Werte entfernt
7.3		P	08.03.2022	redaktionelle Überarbeitung; Neuordnung der Tabellen, alte Angaben und Werte entfernt
8.0	DN31	P	08.03.2022	DA Fassung geändert, war 63,5; Pressmaß geändert, war 55,5; Obergrenze Pressmaß geändert, war 59,3
15.0		P	08.03.2022	redaktionelle Überarbeitung; Neuordnung der Tabellen, alte Angaben und Werte entfernt
17.0		P	08.03.2022	redaktionelle Überarbeitung; Neuordnung der Tabellen, alte Angaben und Werte entfernt
17.1		P	08.03.2022	redaktionelle Überarbeitung; Neuordnung der Tabellen, alte Angaben und Werte entfernt
17.2		P	08.03.2022	redaktionelle Überarbeitung; Neuordnung der Tabellen, alte Angaben und Werte entfernt
17.3		P	08.03.2022	redaktionelle Überarbeitung; Neuordnung der Tabellen, alte Angaben und Werte entfernt

letzte Änderung / last Change

Datum	Änderungsstand		Pressmaßtabellen		
-------	----------------	--	------------------	--	---

Stand	Datum	Änderungsstand		Pressmaßtabelle	1.0	
Geprüft:	08.03.22	P		Crimping Table		
	15.10.21	Groß				

Schlauchtyp 1SN - DIN EN 853 - no skive - 11-...

Pressarmaturen: dH1000

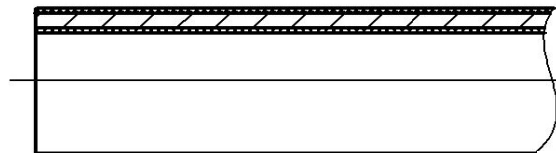
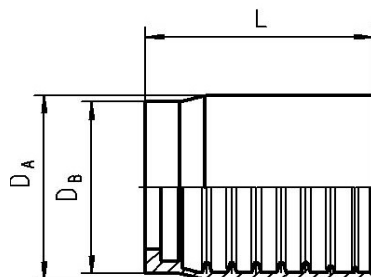

Nenndurchmesser I.D. HOSE			Fassung FERRULE PART NUMBER	D _A	L	Schällängen* SKIVING LENGTH*		Obergrenze Pressmaß* UPPER LIMIT CRIMPING DIAMETER*	Richtpressmaß* CRIMPING DIAMETER*	Richtwert Nippelinfeld GUIDE VALUE REDUCTION OF THE INTERNAL FITTING DIAMETER	
DN	INCH	SIZE				Innen IN L _I	Außen OUT L _A			mm	mm
6	1/4"	04	101-04	22,0	30,0	0,0	0,0	18,1	17,3	0,4	0,1 ... 0,6
8	5/16"	05	101-05	24,0	30,0	0,0	0,0	19,4	18,6	0,4	0,1 ... 0,6
10	3/8"	06	101-06	27,0	32,0	0,0	0,0	22,6	21,7	0,5	0,2 ... 0,7
12	1/2"	08	101-08	30,0	34,0	0,0	0,0	25,3	24,7	0,5	0,3 ... 0,8
16	5/8"	10	101-10	34,0	37,0	0,0	0,0	28,8	27,5	0,6	0,4 ... 0,9
19	3/4"	12	101-12	38,0	42,5	0,0	0,0	33,0	32,0	0,6	0,4 ... 0,9
25	1"	16	101-16	48,0	51,0	0,0	0,0	42,3	40,4	0,7	0,5 ... 1,2
31	1 1/4"	20	101-20	60,0	53,0	0,0	0,0	51,2	48,3	0,7	0,5 ... 1,2
38	1 1/2"	24	101-24	67,0	57,0	0,0	0,0	58,4	54,9	0,8	0,6 ... 1,4
51	2"	32	101-32	78,5	72,0	0,0	0,0	71,8	67,1	0,8	0,6 ... 1,4

* Bitte beachten Sie die allgemeinen Hinweise von Blatt 0.0. Die Pressmaße und Schällängen sind Richtwerte. Das ordnungsgemäße Verpressen der Armaturen ist vom Schlauchleitungshersteller mit entsprechenden Mitteln (z.B. Prüfen des Nippelinfelds mittels Dorn) zu prüfen.

* Please note the general information on sheet 0.0. The crimping diameter and the skive length is a guideline. The proper crimping of the fitting needs to be verified by the hose manufacturer with appropriate tools (e.g. reduction of the internal fitting diameter with help of a test pin)

Stand	Datum	Änderungsstand	Pressmaßtabelle	1.1	
Geprüft:	08.03.22	P			
	26.02.21	Hegenberg	Crimping Table		

Schlauchtyp 1SN - DIN EN 853 - skive - 11-...

Pressarmaturen: dH1000

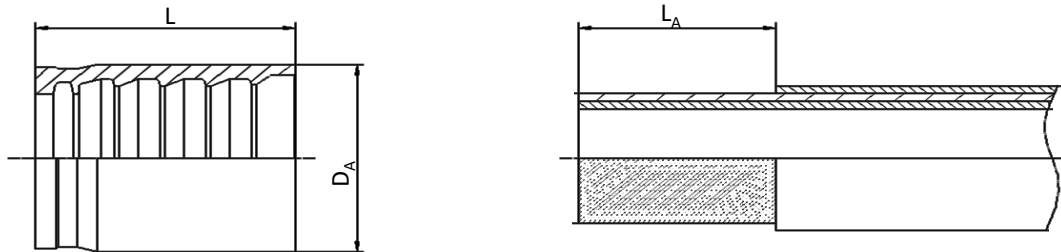

DN	Nenndurchmesser I.D. HOSE		Fassung FERRULE PART NUMBER	D _A mm	L mm	Schällängen* SKIVING LENGTH*		Obergrenze Pressmaß* UPPER LIMIT CRIMPING DIAMETER* mm	Richtpressmaß* CRIMPING DIAMETER* mm	Richtwert Nippeleinfall GUIDE VALUE REDUCTION OF THE INTERNAL FITTING DIAMETER	
	INCH	SIZE				Innen IN L _I mm +1 / 0	Außen OUT L _A mm +1 / 0			mm	mm
5	3/16"	03	110-03	17,2	27,3	0,0	20,0	16,2 / 14,7 ^{*1}	14,5	0,3	0,1 ... 0,6
6	1/4"	04	100-04	19	29	0,0	20,5	16,0	15,2	0,4	0,1 ... 0,6
8	5/16"	05	100-05	21	29	0,0	20,5	17,9	16,9	0,4	0,1 ... 0,6
10	3/8"	06	100-06	23	31,5	0,0	23,0	20,1	18,7	0,5	0,2 ... 0,7
12	1/2"	08	100-08	27	34	0,0	24,0	24,6	22,2	0,5	0,3 ... 0,8
16	5/8"	10	100-10	32	37	0,0	27,0	28,4	27,0	0,6	0,4 ... 0,9
19	3/4"	12	100-12	36	42,5	0,0	31,0	33,3	31,2	0,6	0,4 ... 0,9
25	1"	16	100-16	44	49	0,0	35,0	40,6	38,5	0,7	0,5 ... 1,2
31	1 1/4"	20	110-20	50	59	0,0	45,7	49,2	45,3	0,7	0,5 ... 1,2
38	1 1/2"	24	110-24	58	63	0,0	52,0	55,9	53,2	0,8	0,6 ... 1,4
51	2"	32	110-32	72,4	78,5	0,0	64,8	71,1	68,0	0,8	0,6 ... 1,4

^{*1} bei Kombination der Fassung 110-03 mit der Armatur 1.051-03-03 gilt 14,7 als Obergrenze für das Pressmaß!

* Bitte beachten Sie die allgemeinen Hinweise von Blatt 0.0. Die Pressmaße und Schällängen sind Richtwerte. Das ordnungsgemäße Verpressen der Armaturen ist vom Schlauchleitungshersteller mit entsprechenden Mitteln (z.B. Prüfen des Nippeleinfalls mittels Dorn) zu prüfen.

* Please note the general information on sheet 0.0. The crimping diameter and the skive length is a guideline. The proper crimping of the fitting needs to be verified by the hose manufacturer with appropriate tools (e.g. reduction of the internal fitting diameter with help of a test pin)

Stand	Datum	Änderungsstand	Pressmaßtabelle Crimping Table	1.2	
Geprüft:	08.03.22	P			
	15.10.21	Groß			

Schlauchtyp 2SN - DIN EN 853 - no skive - 21-...

Pressarmaturen: dH1000

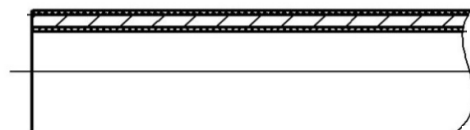
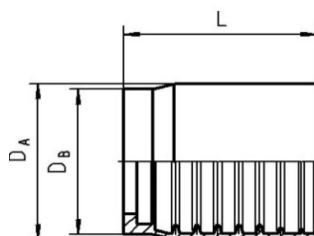

DN	Nenndurchmesser I.D. HOSE		Fassung FERRULE PART NUMBER	D _A mm	L mm	Schällängen* SKIVING LENGTH*		Obergrenze Pressmaß* UPPER LIMIT CRIMPING DIAMETER* mm	Richtpressmaß* CRIMPING DIAMETER* mm	Richtwert Nippelinfeld GUIDE VALUE REDUCTION OF THE INTERNAL FITTING DIAMETER	
	INCH	SIZE				Innen IN L _I mm +1 / 0	Außen OUT L _A mm +1 / 0			mm	min...max
6	1/4"	04	101-04	22,0	30,0	0,0	0,0	18,1	18,1	0,4	0,1 ... 0,6
8	5/16"	05	101-05	24,0	30,0	0,0	0,0	19,4	19,4	0,4	0,1 ... 0,6
10	3/8"	06	101-06	27,0	32,0	0,0	0,0	22,6	22,4	0,5	0,2 ... 0,7
12	1/2"	08	101-08	30,0	34,0	0,0	0,0	25,3	25,3	0,5	0,3 ... 0,8
16	5/8"	10	101-10	34,0	37,0	0,0	0,0	28,8	28,5	0,6	0,4 ... 0,9
19	3/4"	12	101-12	38,0	42,5	0,0	0,0	33,0	32,6	0,6	0,4 ... 0,9
25	1"	16	101-16	48,0	51,0	0,0	0,0	42,3	42,3	0,7	0,5 ... 1,2
31	1 1/4"	20	101-20	60,0	53,0	0,0	0,0	51,2	50,7	0,7	0,5 ... 1,2
38	1 1/2"	24	101-24	67,0	57,0	0,0	0,0	58,4	57,7	0,8	0,6 ... 1,4
51	2"	32	101-32	78,5	72,0	0,0	0,0	71,8	69,2	0,8	0,6 ... 1,4

* Bitte beachten Sie die allgemeinen Hinweise von Blatt 0.0. Die Pressmaße und Schällängen sind Richtwerte. Das ordnungsgemäße Verpressen der Armaturen ist vom Schlauchleitungshersteller mit entsprechenden Mitteln (z.B. Prüfen des Nippelinfelds mittels Dorn) zu prüfen.

* Please note the general information on sheet 0.0. The crimping diameter and the skive length is a guideline. The proper crimping of the fitting needs to be verified by the hose manufacturer with appropriate tools (e.g. reduction of the internal fitting diameter with help of a test pin)

Stand	Datum	Änderungsstand	Pressmaßtabelle	1.3	
Geprüft:	08.03.22	P			
	26.02.21	Hegenberg	Crimping Table		

Schlauchtyp 2SN - DIN EN 853 - skive - 21-...

Pressarmaturen: dH1000

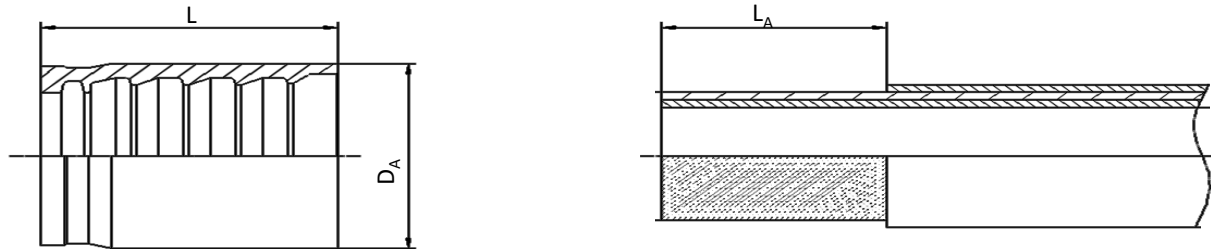

DN	Nenn Durchmesser I.D. HOSE		Fassung FERRULE PART NUMBER	D _A	L	Schällängen* SKIVING LENGTH*		Obergrenze Pressmaß* UPPER LIMIT CRIMPING DIAMETER*	Richtpressmaß* CRIMPING DIAMETER*	Richtwert Nippel einfall GUIDE VALUE REDUCTION OF THE INTERNAL FITTING DIAMETER	
	INCH	SIZE				Innen IN L _I	Außen OUT L _A			mm	mm
6	1/4"	04	100-04	19,0	29,0	0,0	20,5	16,0	16,0	0,4	0,1 ... 0,6
8	5/16"	05	100-05	21,0	29,0	0,0	20,5	17,9	17,9	0,4	0,1 ... 0,6
10	3/8"	06	100-06	23,0	31,5	0,0	23,0	20,1	20,1	0,5	0,2 ... 0,7
12	1/2"	08	100-08	27,0	34,0	0,0	24,0	24,6	23,8	0,5	0,3 ... 0,8
16	5/8"	10	100-10	32,0	37,0	0,0	27,0	28,4	28,4	0,6	0,4 ... 0,9
19	3/4"	12	100-12	36,0	42,5	0,0	31,0	33,3	32,0	0,6	0,4 ... 0,9
25	1"	16	100-16	44,0	49,0	0,0	35,0	40,6	39,5	0,7	0,5 ... 1,2
31	1 1/4"	20	120-20	55,0	59,0	0,0	45,7	54,1	50,5	0,7	0,5 ... 1,2
38	1 1/2"	24	120-24	62,0	62,8	0,0	48,0	60,7	57,3	0,8	0,6 ... 1,4
51	2"	32	120-32	75,0	78,5	0,0	64,8	73,7	70,5	0,8	0,6 ... 1,4
60	2 3/8"	36	120-36	85,0	75,0	0,0	56,6	84,0	76,6	0,9	0,7 ... 1,4
63	2 1/2"	40	120-40	88,9	85,0	0,0	70,0	88,0	79,8	0,9	0,7 ... 1,4
76	3"	48	120-48	105,0	80,0	0,0	64,0	103,3	99,0	1,0	0,7 ... 1,4

* Bitte beachten Sie die allgemeinen Hinweise von Blatt 0.0. Die Pressmaße und Schällängen sind Richtwerte. Das ordnungsgemäße Verpressen der Armaturen ist vom Schlauchleitungshersteller mit entsprechenden Mitteln (z.B. Prüfen des Nippel einfalls mittels Dorn) zu prüfen.

* Please note the general information on sheet 0.0. The crimping diameter and the skive length is a guideline. The proper crimping of the fitting needs to be verified by the hose manufacturer with appropriate tools (e.g. reduction of the internal fitting diameter with help of a test pin)

Stand	Datum 08.03.22	Änderungsstand P	Pressmaßtabelle Crimping Table	1.4	
Geprüft:	26.02.21	Hegenberg			

Schlauchtyp 1SC - DIN EN 857 - no skive - 19...

Pressarmaturen: dH1000

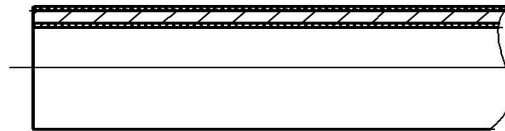
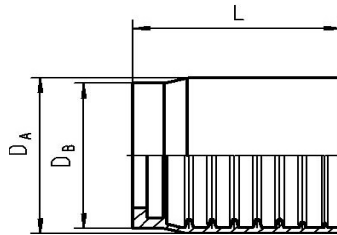

DN	Nenn Durchmesser I.D. HOSE		Fassung FERRULE PART NUMBER	D _A mm	L mm	Schällängen* SKIVING LENGTH*		Obergrenze Pressmaß* UPPER LIMIT CRIMPING DIAMETER*	Richtpressmaß* CRIMPING DIAMETER*	Richtwert Nippel einfall GUIDE VALUE REDUCTION OF THE INTERNAL FITTING DIAMETER	
	INCH	SIZE				Innen IN L _I mm +1 / 0	Außen OUT L _A mm +1 / 0			mm	mm
6	1/4"	04	101-04-1SC	20,0	30,0	0,0	0,0	16,1	15,8	0,4	0,1 ... 0,6
8	5/16"	05	101-05-1SC	22,0	30,0	0,0	0,0	19,7	19,0	0,4	0,1 ... 0,6
10	3/8"	06	101-06-1SC	24,0	32,0	0,0	0,0	21,5	20,6	0,5	0,2 ... 0,7
12	1/2"	08	101-08	30,0	34,0	0,0	0,0	25,3	23,4	0,5	0,3 ... 0,8
16	5/8"	10	101-10	34,0	37,0	0,0	0,0	28,8	27,1	0,6	0,4 ... 0,9
19	3/4"	12	101-12	38,0	42,5	0,0	0,0	33,0	30,7	0,6	0,4 ... 0,9
25	1"	16	101-16-1SC	44,0	44,0	0,0	0,0	39,4	37,0	0,7	0,5 ... 1,2

* Bitte beachten Sie die allgemeinen Hinweise von Blatt 0.0. Die Pressmaße und Schällängen sind Richtwerte. Das ordnungsgemäße Verpressen der Armaturen ist vom Schlauchleitungshersteller mit entsprechenden Mitteln (z.B. Prüfen des Nippel einfalls mittels Dorn) zu prüfen.

* Please note the general information on sheet 0.0. The crimping diameter and the skive length is a guideline. The proper crimping of the fitting needs to be verified by the hose manufacturer with appropriate tools (e.g. reduction of the internal fitting diameter with help of a test pin)

Stand	Datum	Änderungsstand	Pressmaßtabelle	1.5	
Geprüft:	08.03.22	P			
	15.10.21	Groß	Crimping Table		

Schlauchtyp 2SC - DIN EN 857 - no skive - 29-...

Pressarmaturen: dH1000

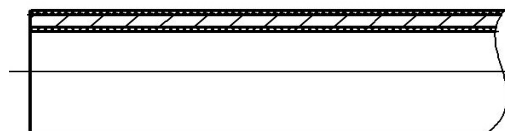
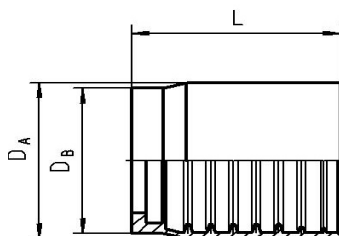

DN	Nenn Durchmesser I.D. HOSE		Fassung FERRULE PART NUMBER	D _A	L	Schällängen* SKIVING LENGTH*		Obergrenze Pressmaß* UPPER LIMIT CRIMPING DIAMETER*	Richtpressmaß* CRIMPING DIAMETER*	Richtwert Nippel einfall GUIDE VALUE REDUCTION OF THE INTERNAL FITTING DIAMETER	
	INCH	SIZE				Innen IN L _I	Außen OUT L _A			mm	mm
6	1/4"	04	101-04	22,0	30,0	0,0	0,0	18,1	17,5	0,4	0,1 ... 0,6
8	5/16"	05	101-05	24,0	30,0	0,0	0,0	19,4	19,1	0,4	0,1 ... 0,6
10	3/8"	06	101-06	27,0	32,0	0,0	0,0	22,6	21,8	0,5	0,2 ... 0,7
12	1/2"	08	101-08	30,0	34,0	0,0	0,0	25,3	25,0	0,5	0,3 ... 0,8
12	1/2"	08	101-08-2SC	28,0	34,0	0,0	0,0	25,3	24,5	0,5	0,3 ... 0,8
16	5/8"	10	101-10	34,0	37,0	0,0	0,0	28,8	28,5	0,6	0,4 ... 0,9
19	3/4"	12	101-12	38,0	42,5	0,0	0,0	33,0	32,2	0,6	0,4 ... 0,9
25	1"	16	101-16	48,0	51,0	0,0	0,0	42,3	41,0	0,7	0,5 ... 1,2
51	2"	32	101-32	78,5	72,0	0,0	0,0	71,8	68,8	0,8	0,6 ... 1,4

* Bitte beachten Sie die allgemeinen Hinweise von Blatt 0.0. Die Pressmaße und Schällängen sind Richtwerte. Das ordnungsgemäße Verpressen der Armaturen ist vom Schlauchleitungshersteller mit entsprechenden Mitteln (z.B. Prüfen des Nippel einfalls mittels Dorn) zu prüfen.

* Please note the general information on sheet 0.0. The crimping diameter and the skive length is a guideline. The proper crimping of the fitting needs to be verified by the hose manufacturer with appropriate tools (e.g. reduction of the internal fitting diameter with help of a test pin)

Stand	Datum	Änderungsstand	Pressmaßtabelle Crimping Table	1.6	
Geprüft:	08.03.22	P			
	26.02.21	Hegenberg			

Schlauchtyp 2SC - DIN EN 857 - skive - 29-...

Pressarmaturen: dH1000

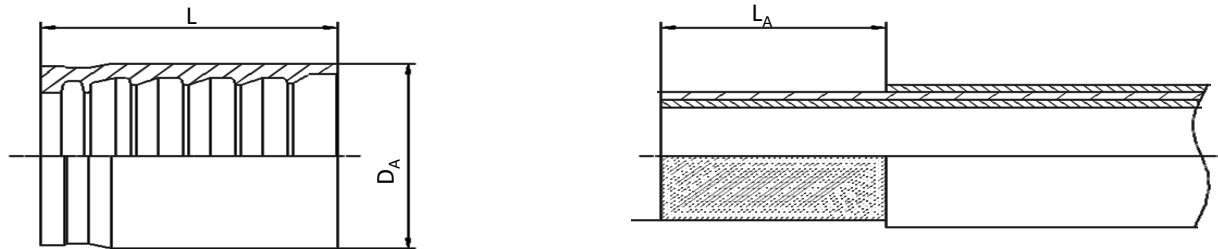

DN	Nenn Durchmesser I.D. HOSE		Fassung FERRULE PART NUMBER	D _A mm	L mm	Schällängen* SKIVING LENGTH*		Obergrenze Pressmaß* UPPER LIMIT CRIMPING DIAMETER*	Richtpressmaß* CRIMPING DIAMETER*	Richtwert Nippel einfall GUIDE VALUE REDUCTION OF THE INTERNAL FITTING DIAMETER	
	INCH	SIZE				Innen IN L _I mm +1 / 0	Außen OUT L _A mm +1 / 0			mm	mm
5	3/16"	03	110-03	17,2	27,3	0,0	19,0	16,2 / 14,7 ^{*1}	14,7	0,3	0,1 ... 0,6
6	1/4"	04	100-04	19,0	29,0	0,0	20,5	16,0	16,0	0,4	0,1 ... 0,6
8	5/16"	05	100-05	21,0	29,0	0,0	20,5	17,9	17,5	0,4	0,1 ... 0,6
10	3/8"	06	100-06	23,0	31,5	0,0	23,0	20,1	19,5	0,5	0,2 ... 0,7
12	1/2"	08	100-08	27,0	34,0	0,0	24,0	24,6	23,2	0,5	0,3 ... 0,8
16	5/8"	10	100-10	32,0	37,0	0,0	27,0	28,4	28,2	0,6	0,4 ... 0,9
19	3/4"	12	100-12	36,0	42,5	0,0	31,0	33,3	32,0	0,6	0,4 ... 0,9
25	1"	16	100-16	44,0	49,0	0,0	35,0	40,6	39,5	0,7	0,5 ... 1,2

^{*1} bei Kombination der Fassung 110-03 mit der Armatur 1.051-03-03 gilt 14,7 als Obergrenze für das Pressmaß!

* Bitte beachten Sie die allgemeinen Hinweise von Blatt 0.0. Die Pressmaße und Schällängen sind Richtwerte. Das ordnungsgemäße Verpressen der Armaturen ist vom Schlauchleitungshersteller mit entsprechenden Mitteln (z.B. Prüfen des Nippel einfalls mittels Dorn) zu prüfen.

* Please note the general information on sheet 0.0. The crimping diameter and the skive length is a guideline. The proper crimping of the fitting needs to be verified by the hose manufacturer with appropriate tools (e.g. reduction of the internal fitting diameter with help of a test pin)

Stand	Datum	Änderungsstand	Pressmaßtabelle	1.7	
Geprüft:	08.03.22	P			
	26.02.21	Hegenberg	Crimping Table		

**Schlauchtyp 2SC Hochabriebfest - DIN EN 857 - 29-...- HAF
2SC HIGH ABRASION RESISTENT**

Pressarmaturen: dH1000

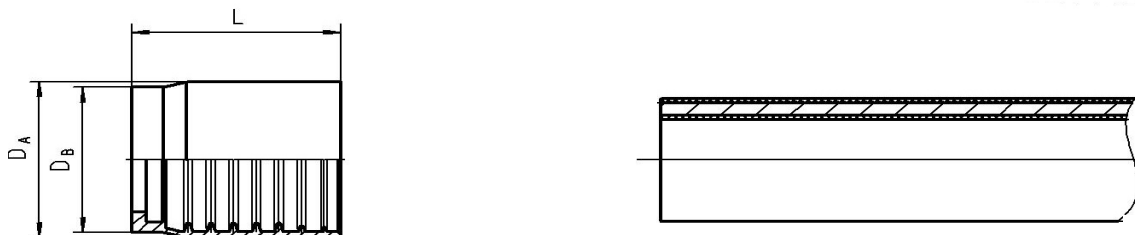

DN	Nenndurchmesser I.D. HOSE		Fassung FERRULE PART NUMBER	D _A mm	L mm	Schällängen* SKIVING LENGTH*		Obergrenze Pressmaß* UPPER LIMIT CRIMPING DIAMETER* mm	Richtpressmaß* CRIMPING DIAMETER* mm	Richtwert Nippelinfeld GUIDE VALUE REDUCTION OF THE INTERNAL FITTING DIAMETER	
	INCH	SIZE				Innen IN L _I mm +1 / 0	Außen OUT L _A mm +1 / 0			mm	min...max
No skive											
6	1/4"	04	101-04	22,0	30,0	0,0	0,0	18,1	17,5	0,4	0,1 ... 0,6
8	5/16"	05	101-05	24,0	30,0	0,0	0,0	19,4	18,9	0,4	0,1 ... 0,6
10	3/8"	06	101-06	27,0	32,0	0,0	0,0	22,6	21,4	0,5	0,2 ... 0,7
12	1/2"	08	101-08	30,0	34,0	0,0	0,0	25,3	24,6	0,5	0,3 ... 0,8
16	5/8"	10	101-10	34,0	37,0	0,0	0,0	28,8	28,5	0,6	0,4 ... 0,9
skive											
8	5/16"	05	110-05	20,4	30,5	0,0	24,0	18,3	18,2	0,4	0,1 ... 0,6
10	3/8"	06	110-06	27,0	32,0	0,0	25,0	22,0	20,7	0,5	0,2 ... 0,7
12	1/2"	08	110-08	30,0	34,0	0,0	25,0	26,2	24,8	0,5	0,3 ... 0,8

* Bitte beachten Sie die allgemeinen Hinweise von Blatt 0.0. Die Pressmaße und Schällängen sind Richtwerte. Das ordnungsgemäße Verpressen der Armaturen ist vom Schlauchleitungshersteller mit entsprechenden Mitteln (z.B. Prüfen des Nippelinfelds mittels Dorn) zu prüfen.

* Please note the general information on sheet 0.0. The crimping diameter and the skive length is a guideline. The proper crimping of the fitting needs to be verified by the hose manufacturer with appropriate tools (e.g. reduction of the internal fitting diameter with help of a test pin)

Stand	Datum	Änderungsstand	Pressmaßtabelle Crimping Table	1.8	
Geprüft:	08.03.22	P			
	26.02.21	Hegenberg			

Schlauchtyp 1SN-K - no skive - 18-...

Pressarmaturen: dH1000

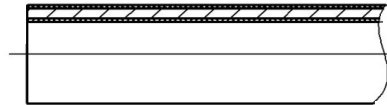
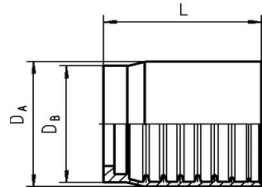

DN	Nenn Durchmesser I.D. HOSE		Fassung FERRULE PART NUMBER	D _A	L	Schällängen* SKIVING LENGTH*		Obergrenze Pressmaß* UPPER LIMIT CRIMPING DIAMETER*	Richtpressmaß* CRIMPING DIAMETER*	Richtwert Nippel einfall GUIDE VALUE REDUCTION OF THE INTERNAL FITTING DIAMETER	
	INCH	SIZE				Innen IN L _I	Außen OUT L _A			mm	mm
6	1/4"	04	101-04-1SC	20,0	30,0	0,0	0,0	16,1	15,8	0,4	0,1 ... 0,6
8	5/16"	05	101-05-1SC	22,0	30,0	0,0	0,0	19,7	18,3	0,4	0,1 ... 0,6
10	3/8"	06	101-06-1SC	24,0	32,0	0,0	0,0	21,5	20,9	0,5	0,2 ... 0,7
12	1/2"	08	101-08	30,0	34,0	0,0	0,0	25,3	23,7	0,5	0,3 ... 0,8
16	5/8"	10	101-10	34,0	37,0	0,0	0,0	28,8	27,7	0,6	0,4 ... 0,9
19	3/4"	12	101-12	38,0	42,5	0,0	0,0	33,0	31,7	0,6	0,4 ... 0,9
25	1"	16	101-16-1SC	44,0	44,0	0,0	0,0	39,4	37,0	0,7	0,5 ... 1,2

* Bitte beachten Sie die allgemeinen Hinweise von Blatt 0.0. Die Pressmaße und Schällängen sind Richtwerte. Das ordnungsgemäße Verpressen der Armaturen ist vom Schlauchleitungshersteller mit entsprechenden Mitteln (z.B. Prüfen des Nippel einfalls mittels Dorn) zu prüfen.

* Please note the general information on sheet 0.0. The crimping diameter and the skive length is a guideline. The proper crimping of the fitting needs to be verified by the hose manufacturer with appropriate tools (e.g. reduction of the internal fitting diameter with help of a test pin)

Stand	Datum	Änderungsstand	Pressmaßtabelle	1.9	
Geprüft:	08.03.22	P			
	26.02.21	Hegenberg	Crimping Table		

Schlauchtyp 2SN-K -28-...

Pressarmaturen: dH1000

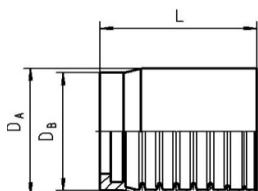

101-

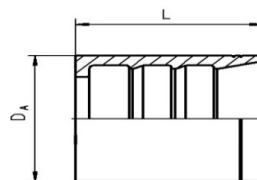

110-

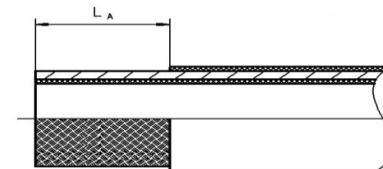

Nenndurchmesser I.D. HOSE			Fassung FERRULE PART NUMBER	D _A	L	Schällängen* SKIVING LENGTH*		Obergrenze Pressmaß* UPPER LIMIT CRIMPING DIAMETER*	Richtpressmaß* CRIMPING DIAMETER*	Richtwert Nippelinfeld GUIDE VALUE REDUCTION OF THE INTERNAL FITTING DIAMETER	
DN	INCH	SIZE				Innen IN L _I	Außen OUT L _A			mm	mm
6	1/4"	04	101-04	22,0	30,0	0,0	0,0	18,1	17,3	0,4	0,1 ... 0,6
8	5/16"	05	101-05	24,0	30,0	0,0	0,0	19,4	19,0	0,4	0,1 ... 0,6
10	3/8"	06	101-06	27,0	32,0	0,0	0,0	22,6	21,9	0,5	0,2 ... 0,7
12	1/2"	08	110-08	28,4	34,0	0,0	25,0	26,2	25,0	0,5	0,3 ... 0,8
12	1/2"	08	101-08	30,0	34,0	0,0	0,0	25,3	24,7	0,5	0,3 ... 0,8
12	1/2"	08	101-08-2SC	28,0	34,0	0,0	0,0	25,3	24,1	0,5	0,3 ... 0,8
16	5/8"	10	101-10	34,0	37,0	0,0	0,0	28,8	28,8	0,6	0,4 ... 0,9
19	3/4"	12	110-12	36,3	42,5	0,0	32,0	34,8	33,2	0,6	0,4 ... 0,9
19	3/4"	12	101-12	38,0	42,5	0,0	0,0	33,0	32,7	0,6	0,4 ... 0,9
25	1"	16	101-16	48,0	51,0	0,0	0,0	42,3	40,0	0,7	0,5 ... 1,2

* Bitte beachten Sie die allgemeinen Hinweise von Blatt 0.0. Die Pressmaße und Schällängen sind Richtwerte. Das ordnungsgemäße Verpressen der Armaturen ist vom Schlauchleitungshersteller mit entsprechenden Mitteln (z.B. Prüfen des Nippelinfelds mittels Dorn) zu prüfen.

* Please note the general information on sheet 0.0. The crimping diameter and the skive length is a guideline. The proper crimping of the fitting needs to be verified by the hose manufacturer with appropriate tools (e.g. reduction of the internal fitting diameter with help of a test pin)

Stand	Datum	Änderungsstand	Pressmaßtabelle	1.10	
Geprüft:	08.03.22	P			
	26.02.21	Hegenberg	Crimping Table		

Schlauchtyp 2TE - DIN EN 854 - no skive - 05-...

Pressarmaturen: dH1000

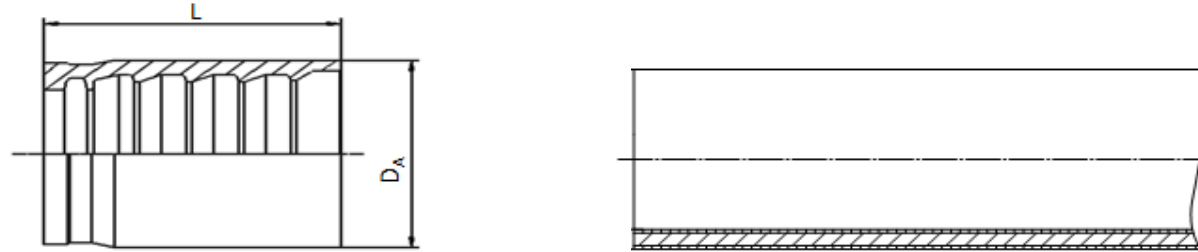

DN	Nenn Durchmesser I.D. HOSE		Fassung FERRULE PART NUMBER	D _A	L	Schällängen* SKIVING LENGTH*		Obergrenze Pressmaß* UPPER LIMIT CRIMPING DIAMETER*	Richtpressmaß* CRIMPING DIAMETER*	Richtwert Nippeleinfall GUIDE VALUE REDUCTION OF THE INTERNAL FITTING DIAMETER	
	INCH	SIZE				Innen IN L _I	Außen OUT L _A			mm	mm
5	3/16"	03	111-03	17,0	27,3	0,0	0,0	15,7	14,0	0,0	0,0
6	1/4"	04	100-04	19,0	29,0	0,0	0,0	16,0	16,0	0,0	0,0
8	5/16"	05	100-05	21,0	29,0	0,0	0,0	17,9	17,9	0,0	0,0
10	3/8"	06	100-06	23,0	31,5	0,0	0,0	20,1	19,9	0,0	0,0
12	1/2"	08	100-08	27,0	34,0	0,0	0,0	24,6	23,7	0,0	0,0
16	5/8"	10	100-10	32,0	37,0	0,0	0,0	28,4	28,4	0,0	0,0
19	3/4"	12	100-12	36,0	42,5	0,0	0,0	33,3	32,0	0,0	0,0
25	1"	16	100-16	44,0	49,0	0,0	0,0	40,6	39,9	0,0	0,0
31	1 1/4"	20	110-20	50,0	59,0	0,0	0,0	49,8	47,6	0,0	0,0

*Bitte beachten Sie die allgemeinen Hinweise von Blatt 0.0. Die Pressmaße und Schällängen sind Richtwerte. Für das ordnungsgemäße Verpressen ist vom Schlauchleitungshersteller das Verhalten des Schlauchmaterials zu beobachten: Der Schlauch muss sich beim Verpressen erkennbar **aus der Fassung 4..6 mm bewegen**.

* Please note the general information on sheet 0.0. The crimping diameters are guidelines. For the proper crimping, the hose line manufacturer needs to watch the hose characteristics during the crimping process: The hose **must move visibly 4..6 mm of the ferrule**.

Stand	Datum	Änderungsstand		Pressmaßtabelle	1.11	
Geprüft:	08.03.22	P		Crimping Table		
	26.02.21	Hegenberg				

Schlauchtyp 3TE - DIN EN 854 - no skive - 06-...

Pressarmaturen: dH1000

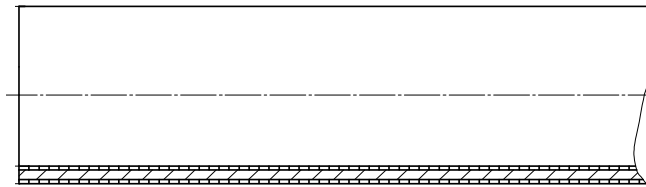
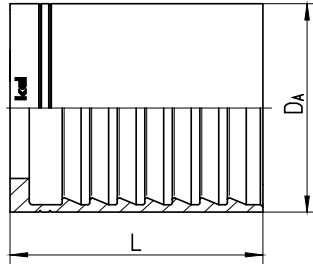

DN	Nenn Durchmesser I.D. HOSE		Fassung FERRULE PART NUMBER	D _A mm	L mm	Schällängen* SKIVING LENGTH*		Obergrenze Pressmaß* UPPER LIMIT CRIMPING DIAMETER*	Richtpressmaß* CRIMPING DIAMETER*	Richtwert Nippeinfall GUIDE VALUE REDUCTION OF THE INTERNAL FITTING DIAMETER	
	INCH	SIZE				Innen IN L _I mm +1 / 0	Außen OUT L _A mm +1 / 0			mm	mm
6	1/4"	04	121-04	20,6	30,2	0,0	0,0	18,2	17,5	0,0	0,0
8	5/16"	05	121-05	22,3	30,2	0,0	0,0	20,2	18,6	0,0	0,0
10	3/8"	06	121-06	25,0	32,0	0,0	0,0	23,4	21,3	0,0	0,0
12	1/2"	08	111/121-08	28,2	34,0	0,0	0,0	26,0	24,6	0,0	0,0
16	5/8"	10	111/121-10	31,5	36,8	0,0	0,0	28,9	28,2	0,0	0,0
19	3/4"	12	111/121-12	35,3	42,5	0,0	0,0	33,7	32,1	0,0	0,0
25	1"	16	121-16	45,0	50,5	0,0	0,0	43,4	40,0	0,0	0,0
31	1 1/4"	20	120-20	55,0	59,0	0,0	0,0	54,1	50,0	0,0	0,0
38	1 1/2"	24	120-24	62,0	62,8	0,0	0,0	60,7	57,3	0,0	0,0
51	2"	32	120-32	75,0	78,5	0,0	0,0	73,7	69,5	0,0	0,0

*Bitte beachten Sie die allgemeinen Hinweise von Blatt 0.0. Die Pressmaße und Schällängen sind Richtwerte. Für das ordnungsgemäße Verpressen ist vom Schlauchleitungshersteller das Verhalten des Schlauchmaterials zu beobachten: Der Schlauch muss sich beim Verpressen erkennbar **aus der Fassung 1..4 mm bewegen**.

* Please note the general information on sheet 0.0. The crimping diameters are guidelines. For the proper crimping, the hose line manufacturer needs to watch the hose characteristics during the crimping process: The hose **must move visibly 1..4 mm of the ferrule**.

Stand	Datum	Änderungsstand		Pressmaßtabelle	1.12	
Geprüft:	08.03.22	P		Crimping Table		
	26.02.21	Hegenberg				

Schlauchtyp R7 - DIN EN 855 - no skive - R7-...

Pressarmaturen: dH1000

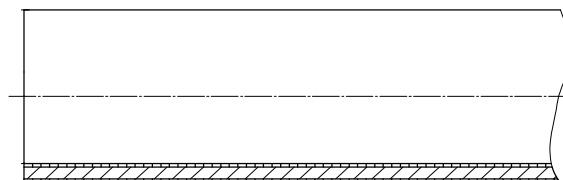
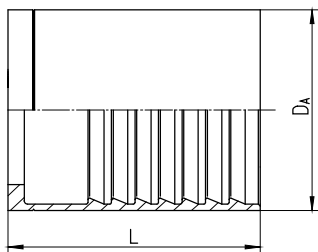

DN	Nenndurchmesser I.D. HOSE		Fassung FERRULE PART NUMBER	Schlauch- Lieferant	D _A mm	L mm	Schällängen* SKIVING LENGTH*		Obergrenze Pressmaß* UPPER LIMIT CRIMPING DIAMETER*	Richtpressmaß* CRIMPING DIAMETER*	Richtwert Nippelinfeld GUIDE VALUE REDUCTION OF THE INTERNAL FITTING DIAMETER	
	INCH	SIZE					Innen IN L _I mm +1 / 0	Außen OUT L _A mm +1 / 0			mm	mm
4	1/8"	02	FR7-02	ZEC OL7	13,0	20,0	0,0	0,0	11,4	11,1	0,0	0 ... 0,1
4	1/8"	02	FR7-02	TECALAN BF4	13,0	20,0	0,0	0,0	11,4	11,3	0,0	0 ... 0,1
5	3/16"	03	111-03		17,0	27,3	0,0	0,0	15,7	13,8	0,0	0,0
6	1/4"	04	111-04		19,5	30,2	0,0	0,0	17,1	15,8	0,0	0,0
8	5/16"	05	111-05		20,6	30,2	0,0	0,0	18,5	17,2	0,0	0,0
10	3/8"	06	111-06		23,2	32,0	0,0	0,0	21,6	19,9	0,0	0,0
12	1/2"	08	111/121-08		28,2	34,0	0,0	0,0	26,0	23,4	0,0	0,0

*Bitte beachten Sie die allgemeinen Hinweise von Blatt 0.0. Die Pressmaße und Schällängen sind Richtwerte. Das ordnungsgemäße Verpressen der Armaturen ist vom Schlauchleitungshersteller zu prüfen (gegebenenfalls auch durch Anfertigung eines Schnittmusters).

*Please note the general information on sheet 0.0. The crimping diameter and the skive length is a guideline. The proper crimping of the fitting needs to be verified by the hose manufacturer with appropriate tools (if necessary also by cutting the assembly and verifying the cross-section).

	Datum	Änderungsstand		Pressmaßtabelle	1.13	
Stand	08.03.22	P		Crimping Table		
Geprüft:	26.02.21	Hegenberg				

Schlauchtyp R8 - DIN EN 855 - no skive - R8-...

Pressarmaturen: dH1000

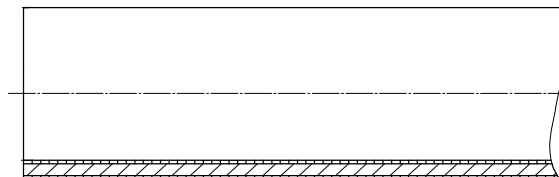
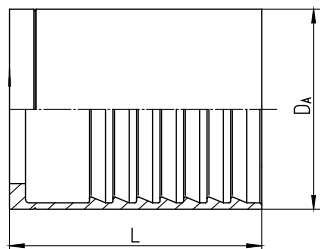

DN	Nenn Durchmesser I.D. HOSE		Fassung FERRULE PART NUMBER	D _A	L	Schällängen* SKIVING LENGTH*		Obergrenze Pressmaß* UPPER LIMIT CRIMPING DIAMETER*	Richtpressmaß* CRIMPING DIAMETER*	Richtwert Nippeinfall GUIDE VALUE REDUCTION OF THE INTERNAL FITTING DIAMETER	
	INCH	SIZE				Innen IN L _I	Außen OUT L _A			mm	mm
5	3/16"	03	111-03	17,0	27,3	0	0	15,7		0,0	0,0
6	1/4"	04	111-04	19,5	30,2	0	0	17,1	16,4	0,0	0,0
8	5/16"	05	111-05	20,6	30,2	0	0	18,5	17,9	0,0	0,0
10	3/8"	06	111-06	23,2	32,0	0	0	21,6	20,2	0,0	0,0
12	1/2"	08	111/121-08	28,2	34,0	0	0	26,0	23,7	0,0	0,0
16	5/8"	10	111/121-10	31,5	36,8	0	0	28,9	27,6	0,0	0,0

*Bitte beachten Sie die allgemeinen Hinweise von Blatt 0.0. Die Pressmaße und Schällängen sind Richtwerte. Das ordnungsgemäße Verpressen der Armaturen ist vom Schlauchleitungshersteller zu prüfen (gegebenenfalls auch durch Anfertigung eines Schnittmusters).

*Please note the general information on sheet 0.0. The crimping diameter and the skive length is a guideline. The proper crimping of the fitting needs to be verified by the hose manufacturer with appropriate tools (if necessary also by cutting the assembly and verifying the cross-section).

Stand	Datum	Änderungsstand	Pressmaßtabelle Crimping Table	1.14	
Geprüft:	08.03.22	P			
	26.02.21	Hegenberg			

Schlauchtyp AIRBRAKE DIN 74310

Pressarmaturen: dH1000

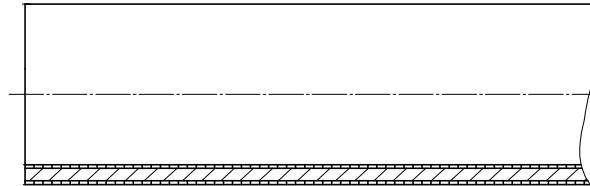
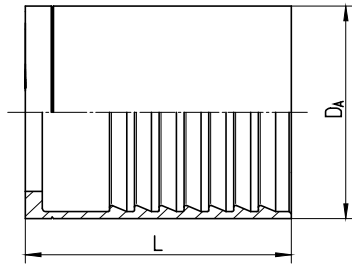

DN	Nenndurchmesser I.D. HOSE		Fassung FERRULE PART NUMBER	D _A mm	L mm	Schällängen* SKIVING LENGTH*		Obergrenze Pressmaß* UPPER LIMIT CRIMPING DIAMETER*	Richtpressmaß* CRIMPING DIAMETER*	Richtwert Nippelinfeld GUIDE VALUE REDUCTION OF THE INTERNAL FITTING DIAMETER	
	INCH	SIZE				Innen IN L _I mm +1 / 0	Außen OUT L _A mm +1 / 0			mm	mm
7	-	-	111-04	19,5	30,2	0,0	0,0	17,1	17,1	0,0	0,0
9	-	-	111-05	20,6	30,2	0,0	0,0	18,5	18,5	0,0	0,0
11	-	-	100-06	23,0	31,5	0,0	0,0	21,6	20,4	0,0	0,0
13	-	-	BW103232	30,0	34,0	0,0	0,0	27,2	26,5	0,0	0,0

*Bitte beachten Sie die allgemeinen Hinweise von Blatt 0.0. Die Pressmaße und Schällängen sind Richtwerte. Für das ordnungsgemäße Verpressen ist vom Schlauchleitungshersteller das Verhalten des Schlauchmaterials zu beobachten: Der Schlauch muß sich erkennbar an beiden Seiten der Fassung bewegen.

*Please note the general information on sheet 0.0. The crimping diameters are guidelines. For the proper crimping, the hose line manufacturer needs to watch the hose characteristics during the crimping process: The hose must move visibly on both sides of the ferrule.

Stand	Datum 08.03.22	Änderungsstand P	Pressmaßtabelle Crimping Table	1.15	
Geprüft:	12.04.21	Groß			

Schlauchtyp MTH1 Thermoplastic -TPP1-...PU

Pressarmaturen: dH1000

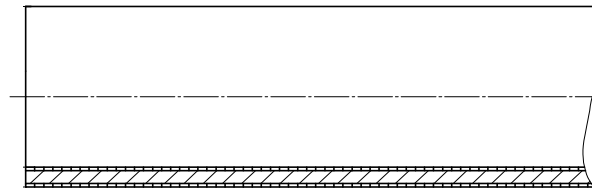
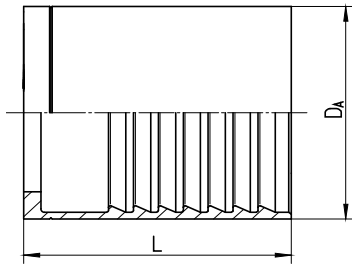

DN	Nenndurchmesser I.D. HOSE		Fassung FERRULE PART NUMBER	D _A mm	L mm	Schällängen* SKIVING LENGTH*		Obergrenze Pressmaß* UPPER LIMIT CRIMPING DIAMETER*	Richtpressmaß* CRIMPING DIAMETER*	Richtwert Nippelinfeld GUIDE VALUE REDUCTION OF THE INTERNAL FITTING DIAMETER	
	INCH	SIZE				Innen IN L _I mm +1 / 0	Außen OUT L _A mm +1 / 0			mm	mm
5	3/16"	03	111-03	17,0	27,3	0,0	0,0	15,7	13,5	0,3	0,1 ... 0,6
6	1/4"	04	111-04	19,5	30,2	0,0	0,0	17,1	15,8	0,4	0,1 ... 0,6
8	5/16"	05	111-05	20,6	30,2	0,0	0,0	18,5	17,2	0,4	0,1 ... 0,6
10	3/8"	06	111-06	23,2	32,0	0,0	0,0	21,6	19,6	0,5	0,2 ... 0,7

* Bitte beachten Sie die allgemeinen Hinweise von Blatt 0.0. Die Pressmaße und Schällängen sind Richtwerte. Das ordnungsgemäße Verpressen der Armaturen ist vom Schlauchleitungshersteller mit entsprechenden Mitteln (z.B. Prüfen des Nippelinfelds mittels Dorn) zu prüfen.

* Please note the general information on sheet 0.0. The crimping diameter and the skive length is a guideline. The proper crimping of the fitting needs to be verified by the hose manufacturer with appropriate tools (e.g. reduction of the internal fitting diameter with help of a test pin)

Stand	Datum	Änderungsstand		Pressmaßtabelle	1.16	
Geprüft:	08.03.22	P		Crimping Table		
	26.02.21	Hegenberg				

Schlauchtyp PTFE R115-

Pressarmaturen: dH1000

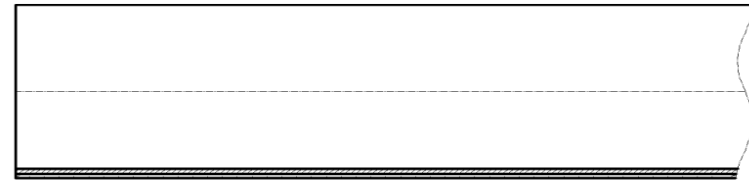
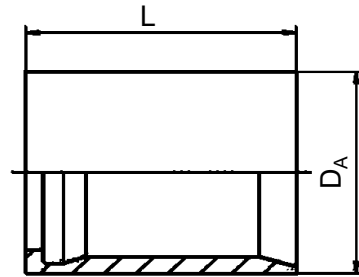

DN	Nenndurchmesser I.D. HOSE		Fassung FERRULE PART NUMBER	D _A mm	L mm	Schällängen* SKIVING LENGTH*		Obergrenze Pressmaß* UPPER LIMIT CRIMPING DIAMETER*	Richtpressmaß* CRIMPING DIAMETER*	Richtwert Nippelinfeld GUIDE VALUE REDUCTION OF THE INTERNAL FITTING DIAMETER	
	INCH	SIZE				Innen IN L _I mm +1 / 0	Außen OUT L _A mm +1 / 0			mm	mm
05	3/16"	03	FR115-03**	12,0	30,0	0,0	0,0	11,3	10,2	0,3	0,1 ... 0,6
06	1/4"	04	FR272-04	15,0	28,0	0,0	0,0	12,8	12,6	0,4	0,1 ... 0,6
08	5/16"	05	FR272-05	19,0	32,0	0,0	0,0	15,4	14,1	0,4	0,1 ... 0,6
10	3/8"	06	FR272-06	19,0	32,0	0,0	0,0	17,7	16,0	0,5	0,2 ... 0,7
12	1/2"	08	FR272-08	25,0	32,0	0,0	0,0	22,8	20,9	0,5	0,3 ... 0,8
16	5/8"	10	FR272-10	30,0	36,0	0,0	0,0	26,4	24,5	0,6	0,4 ... 0,9
19	3/4"	12	FR272-12	33,0	38,5	0,0	0,0	30,4	28,0	0,6	0,4 ... 0,9
25	1"	16	FR272-16	42,0	47,0	0,0	0,0	36,4	34,0	0,7	0,5 ... 1,2

Ermittlung der Werte anhand von Schläuchen der Firmen: TSD

* Bitte beachten Sie die allgemeinen Hinweise von Blatt 0.0. Die Pressmaße und Schällängen sind Richtwerte. Das ordnungsgemäße Verpressen der Armaturen ist vom Schlauchleitungshersteller zu prüfen (gegebenenfalls auch durch Anfertigung eines Schnittmusters).

* Please note the general information on sheet 0.0. The proper crimping of the fitting needs to be verified by the hose manufacturer with appropriate tools (if necessary also by cutting the assembly and verifying the cross-section).

****Nicht kompatibel mit der Armatur 1.051-03-03**

****Not compatible with the fitting 1.051-03-03**

Stand	Datum	Änderungsstand		Pressmaßtabelle	1.17	
Geprüft:	08.03.22	P		Crimping Table		
	26.02.21	Hegenberg				

Schlauchtyp PTFE R272-

Pressarmaturen: dH1000

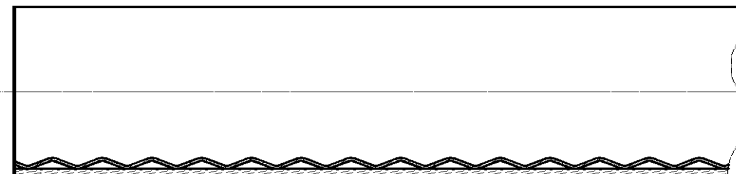
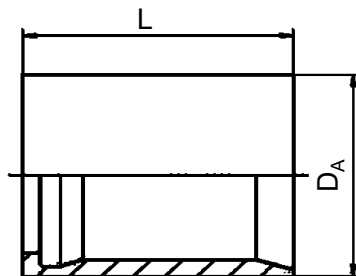

DN	Nenndurchmesser I.D. HOSE		Fassung FERRULE PART NUMBER	D _A	L	Schällängen* SKIVING LENGTH*		Obergrenze Pressmaß* UPPER LIMIT CRIMPING DIAMETER*	Richtpressmaß* CRIMPING DIAMETER*	Richtwert Nippelinfeld GUIDE VALUE REDUCTION OF THE INTERNAL FITTING DIAMETER	
	INCH	SIZE				Innen IN L _I	Außen OUT L _A			mm	mm
06	1/4"	04	FR272-04	15,0	28,0	0,0	0,0	12,8	12,0	0,4	0,1 ... 0,6
08	5/16"	05	FR272-05	19,1	32,0	0,0	0,0	15,4	14,4	0,4	0,1 ... 0,6
10	3/8"	06	FR272-06	19,1	32,0	0,0	0,0	17,7	16,0	0,5	0,2 ... 0,7
12	1/2"	08	FR272-08	25,0	32,0	0,0	0,0	22,8	20,4	0,5	0,3 ... 0,8
16	5/8"	10	FR272-10	30,0	36,0	0,0	0,0	26,4	24,4	0,6	0,4 ... 0,9
19	3/4"	12	FR272-12	33,0	38,5	0,0	0,0	30,4	27,6	0,6	0,4 ... 0,9
25	1"	16	FR272-16	42,0	47,0	0,0	0,0	36,4	34,0	0,7	0,5 ... 1,2
31	1 1/4"	20	FR272-20	47,5	54,0	0,0	0,0	42,5	40,0	0,7	0,5 ... 1,2
38	1 1/2"	24	FR272-24	55,0	65,0	0,0	0,0	50,4	47,1	0,8	0,6 ... 1,4
51	2"	32	FR272-32	68,5	75,0	0,0	0,0	62,4	60,1	0,8	0,6 ... 1,4

* Bitte beachten Sie die allgemeinen Hinweise von Blatt 0.0. Die Pressmaße und Schällängen sind Richtwerte. Das ordnungsgemäße Verpressen der Armaturen ist vom Schlauchleitungshersteller zu prüfen (gegebenenfalls auch durch Anfertigung eines Schnittmusters).

* Please note the general information on sheet 0.0. The proper crimping of the fitting needs to be verified by the hose manufacturer with appropriate tools (if necessary also by cutting the assembly and verifying the cross-section).

Stand	Datum	Änderungsstand	Pressmaßtabelle	4.0	
Geprüft:	08.03.22	P			
	26.02.21	Hegenberg	Crimping Table		

Schlauchtyp 4SP - DIN EN 856 - 40-...

Pressarmaturen: dH4000

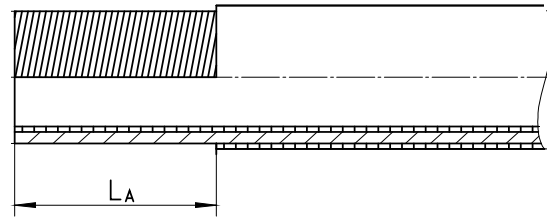
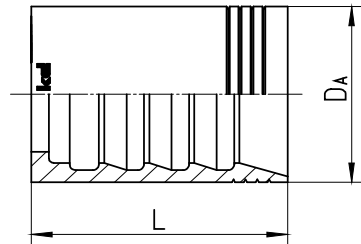

DN	Nenndurchmesser I.D. HOSE		Fassung FERRULE PART NUMBER	D _A mm	L mm	Schällängen* SKIVING LENGTH*		Obergrenze Pressmaß* UPPER LIMIT CRIMPING DIAMETER*	Richtpressmaß* CRIMPING DIAMETER*	Richtwert Nippelinfeld GUIDE VALUE REDUCTION OF THE INTERNAL FITTING DIAMETER	
	INCH	SIZE				Innen L _I mm +1 / 0	Außen L _A mm +1 / 0			mm	mm
6	1/4"	04	440-04	21,7	37,0	0,0	25,5	20,8	18,9	0,4	0,1 ... 0,6
10	3/8"	06	440-06	25,5	38,9	0,0	27,0	24,7	22,7	0,5	0,2 ... 0,7
12	1/2"	08	440-08	28,5	41,2	0,0	30,5	27,6	26,0	0,5	0,3 ... 0,8
16	5/8"	10	440-10	33,0	44,0	0,0	34,0	32,2	30,4	0,6	0,4 ... 0,9
19	3/4"	12	440-12	37,5	51,1	0,0	38,0	36,7	34,7	0,6	0,4 ... 0,9
25	1"	16	440-16	46,0	61,7	0,0	49,0	45,0	42,8	0,7	0,5 ... 1,2
31	1 1/4"	20	440-20	57,5	69,8	0,0	52,0	56,7	52,4	0,7	0,5 ... 1,2
38	1 1/2"	24	440-24	67,0	76,7	0,0	56,5	64,5	61,6	0,8	0,6 ... 1,4
51	2"	32	440-32	80,0	80,2	0,0	64,0	78,1	74,5	0,9	0,7 ... 1,4

* Bitte beachten Sie die allgemeinen Hinweise von Blatt 0.0. Die Pressmaße und Schällängen sind Richtwerte. Das ordnungsgemäße Verpressen der Armaturen ist vom Schlauchleitungshersteller mit entsprechenden Mitteln (z.B. Prüfen des Nippelinfelds mittels Dorn) zu prüfen.

* Please note the general information on sheet 0.0. The crimping diameter and the skive length is a guideline. The proper crimping of the fitting needs to be verified by the hose manufacturer with appropriate tools (e.g. reduction of the internal fitting diameter with help of a test pin)

Stand	Datum	Anderungsstand		Pressmaßtabelle	4.1	
Geprüft:	08.03.22	P				
	26.02.21	Hegenberg				

Schlauchtyp 3SPC 30-

Pressarmaturen: dH4000

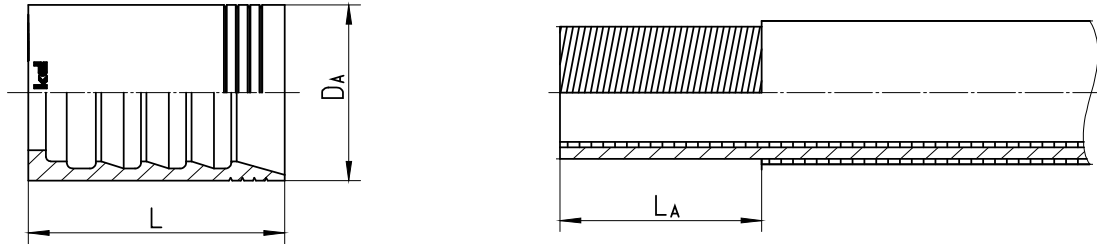

DN	Nenndurchmesser I.D. HOSE		Fassung FERRULE PART NUMBER	D _A mm	L mm	Schällängen* SKIVING LENGTH*		Obergrenze Pressmaß* UPPER LIMIT CRIMPING DIAMETER* mm	Richtpressmaß* CRIMPING DIAMETER* mm	Richtwert Nippeleinfall GUIDE VALUE REDUCTION OF THE INTERNAL FITTING DIAMETER	
	INCH	SIZE				Innen IN L _I mm +1 / 0	Außen OUT L _A mm +1 / 0			mm	min...max
10	3/8"	06	440-06	25,5	38,9	0,0	27,0	24,7	23,2	0,5	0,2 ... 0,7
12	1/2"	08	440-08	28,5	41,2	0,0	30,5	27,6	26,3	0,5	0,3 ... 0,8
16	5/8"	10	440-10	33,0	44,0	0,0	34,0	32,2	30,5	0,6	0,4 ... 0,9
19	3/4"	12	440-12	37,5	51,1	0,0	38,0	36,7	35,0	0,6	0,4 ... 0,9
25	1"	16	440-16	46,0	61,7	0,0	49,0	45,0	42,8	0,7	0,5 ... 1,2

* Bitte beachten Sie die allgemeinen Hinweise von Blatt 0.0. Die Pressmaße und Schällängen sind Richtwerte. Das ordnungsgemäße Verpressen der Armaturen ist vom Schlauchleitungshersteller mit entsprechenden Mitteln (z.B. Prüfen des Nippeleinfalls mittels Dorn) zu prüfen.

* Please note the general information on sheet 0.0. The crimping diameter and the skive length is a guideline. The proper crimping of the fitting needs to be verified by the hose manufacturer with appropriate tools (e.g. reduction of the internal fitting diameter with help of a test pin)

Stand	Datum	Änderungsstand	Pressmaßtabelle	4.2	
Geprüft:	08.03.22	P			
	26.02.21	Hegenberg	Crimping Table		

Schlauchtyp 4SH - DIN EN 856 - 44-...

Pressarmaturen: dH4000

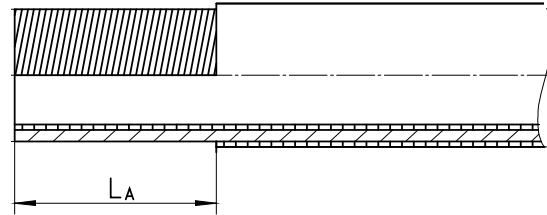
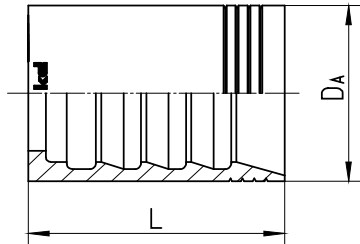

Nenndurchmesser I.D. HOSE			Fassung FERRULE PART NUMBER	D _A	L	Schällängen* SKIVING LENGTH*		Obergrenze Pressmaß* UPPER LIMIT CRIMPING DIAMETER*	Richtpressmaß* CRIMPING DIAMETER*	Richtwert Nippeinfall GUIDE VALUE REDUCTION OF THE INTERNAL FITTING DIAMETER	
DN	INCH	SIZE				Innen IN L _I	Außen OUT L _A			mm	mm
19	3/4"	12	440-12	37,5	51,1	0,0	38,0	36,7	34,7	0,6	0,4 ... 0,9
25	1"	16	440-16	46,0	61,7	0,0	49,0	45,0	42,8	0,7	0,5 ... 1,2

* Bitte beachten Sie die allgemeinen Hinweise von Blatt 0.0. Die Pressmaße und Schällängen sind Richtwerte. Das ordnungsgemäße Verpressen der Armaturen ist vom

* Please note the general information on sheet 0.0. The crimping diameter and the skive length is a guideline. The proper crimping of the fitting needs to be verified by the hose manufacturer

Stand	Datum	Änderungsstand	Pressmaßtabelle	5.0	
Geprüft:	08.03.22	P			
	04.08.21	Groß	Crimping Table		

Schlauchtyp 4SH - DIN EN 856 - 44-...

Pressarmaturen:

dH5000

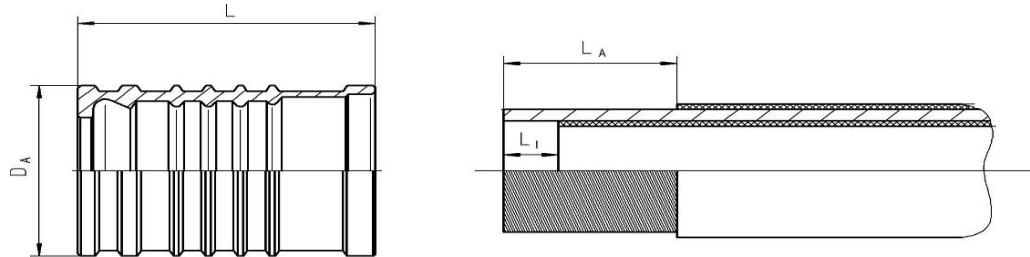

DN	Nenndurchmesser I.D. HOSE		Fassung FERRULE PART NUMBER	D _A	L	Schällängen* SKIVING LENGTH*		Obergrenze Pressmaß* UPPER LIMIT CRIMPING DIAMETER*	Richtpressmaß* CRIMPING DIAMETER*	Richtwert Nippeleinfall GUIDE VALUE REDUCTION OF THE INTERNAL FITTING DIAMETER	
	INCH	SIZE				Innen IN L _I	Außen OUT L _A			mm	mm
16	5/8"	10									
19	3/4"	12	540-12	40,0	55,0	7,0	36,0	38,8	36,5	0,7	0,5...1,2
25	1"	16	540-16	48,6	68,6	12,0	43,0	46,3	43,6	0,8	0,6...1,4
31	1 1/4"	20	540-20	57,0	75,1	14,0	47,0	52,9	49,7	0,9	0,7...1,6
38	1 1/2"	24	540-24	62,0	75,6	14,0	47,0	60,2	56,2	1,0	0,8...1,8
38	1 1/2"	24	540-24-DH	62,0	72,0	14,0	47,0	58,5	56,5	1,0	0,8...1,8
51	2"	32	540-32	78,2	75,0	18,0	50,0	75,0	71,8	1,2	1,0...2,0

* Bitte beachten Sie die allgemeinen Hinweise von Blatt 0.0. Die Pressmaße und Schällängen sind Richtwerte. Das ordnungsgemäße Verpressen der Armaturen ist vom Schlauchleitungshersteller mit entsprechenden Mitteln (z.B. Prüfen des Nippeleinfalls mittels Dorn) zu prüfen.

* Please note the general information on sheet 0.0. The crimping diameter and the skive length is a guideline. The proper crimping of the fitting needs to be verified by the hose manufacturer with appropriate tools (e.g. reduction of the internal fitting diameter with help of a test pin)

Stand	Datum	Änderungsstand	Pressmaßtabelle	7.0	
Geprüft:	08.03.22	P			
	26.02.21	Hegenberg	Crimping Table		

Schlauchtyp 4SH - DIN EN 856 - 44-...

Pressarmaturen: dH7000

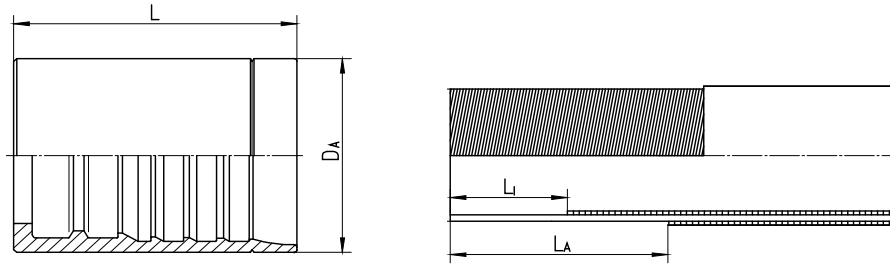

DN	Nenndurchmesser I.D. HOSE		Fassung FERRULE PART NUMBER	D _A mm	L mm	Schällängen* SKIVING LENGTH*		Obergrenze Pressmaß* UPPER LIMIT CRIMPING DIAMETER*	Richtpressmaß* CRIMPING DIAMETER*	Richtwert Nippeleinfall GUIDE VALUE REDUCTION OF THE INTERNAL FITTING DIAMETER	
	INCH	SIZE				Innen IN L _i mm +1 / 0	Außen OUT L _A mm +1 / 0			mm	mm
16	5/8"	10	740-10	34,0	50,0	16,0	40,0	31,5	29,9	0,8	0,6...1,4
19	3/4"	12	740-12	38,0	60,0	20,0	49,0	36,0	33,9	0,8	0,6...1,4
25	1"	16	740-16	46,0	71,5	24,0	59,0	42,5	40,6	0,9	0,7...1,6
31	1 1/4"	20	740-20	56,9	87,0	26,0	70,0	53,7	50,5	0,9	0,7...1,6
38	1 1/2"	24	740-24	65,8	95,0	26,0	78,0	64,3	59,8	1,0	0,8...1,8
51	2"	32	740-32	80,7	100,2	26,0	80,3	79,2	74,4	1,2	1,0...2,0

* Bitte beachten Sie die allgemeinen Hinweise von Blatt 0.0. Die Pressmaße und Schällängen sind Richtwerte. Das ordnungsgemäße Verpressen der Armaturen ist vom Schlauchleitungshersteller mit entsprechenden Mitteln (z.B. Prüfen des Nippeleinfalls mittels Dorn) zu prüfen.

* Please note the general information on sheet 0.0. The crimping diameter and the skive length is a guideline. The proper crimping of the fitting needs to be verified by the hose manufacturer with appropriate tools (e.g. reduction of the internal fitting diameter with help of a test pin)

Stand	Datum 08.03.22	Änderungsstand P	Pressmaßtabelle Crimping Table	7.1	
Geprüft:	26.02.21	Hegenberg			

Schlauchtyp SAE 100 R13 - DIN EN 856 - 66-...

Pressarmaturen: dH7000

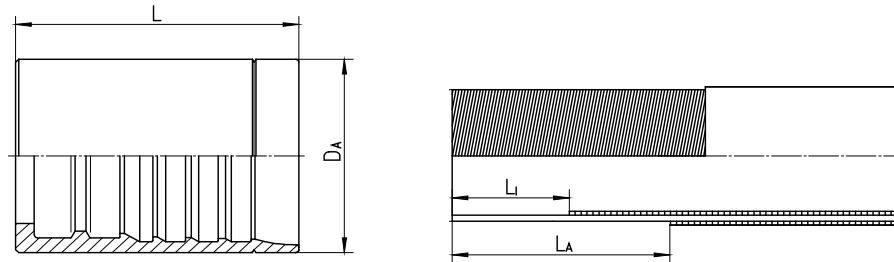

Nenndurchmesser I.D. HOSE			Fassung FERRULE PART NUMBER	D _A	L	Schällängen* SKIVING LENGTH*		Obergrenze Pressmaß* UPPER LIMIT CRIMPING DIAMETER*	Richtpressmaß* CRIMPING DIAMETER*	Richtwert Nippeleinfall GUIDE VALUE REDUCTION OF THE INTERNAL FITTING DIAMETER	
DN	INCH	SIZE				Innen IN L _I	Außen OUT L _A			mm	mm
51	2"	32	760-32	85,0	100,2	26,0	80,3	83,5	78,5	1,2	1,0 ... 2,0

* Bitte beachten Sie die allgemeinen Hinweise von Blatt 0.0. Die Pressmaße und Schällängen sind Richtwerte. Das ordnungsgemäße Verpressen der Armaturen ist vom Schlauchleitungshersteller mit entsprechenden Mitteln (z.B. Prüfen des Nippeleinfalls mittels Dorn) zu prüfen.

* Please note the general information on sheet 0.0. The crimping diameter and the skive length is a guideline. The proper crimping of the fitting needs to be verified by the hose manufacturer with appropriate tools (e.g. reduction of the internal fitting diameter with help of a test pin)

Stand	Datum	Änderungsstand		Pressmaßtabelle	7.2	
Geprüft:	08.03.22	P				
	26.02.21	Hegenberg				

Schlauchtyp SAE 100 R15 - 86-...

Pressarmaturen: dH7000

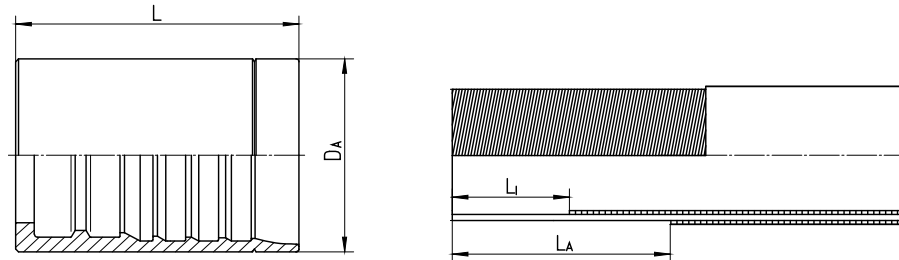

DN	Nenndurchmesser I.D. HOSE		Fassung FERRULE PART NUMBER	D _A	L	Schällängen* SKIVING LENGTH*		Obergrenze Pressmaß* UPPER LIMIT CRIMPING DIAMETER*	Richtpressmaß* CRIMPING DIAMETER*	Richtwert Nippeleinfall GUIDE VALUE REDUCTION OF THE INTERNAL FITTING DIAMETER	
	INCH	SIZE				Innen IN L _I	Außen OUT L _A			mm	mm
16	5/8"	10	740-10	34,0	50,0	16,0	40,0	31,5	30,0	0,8	0,6...1,4
19	3/4"	12	740-12	38,0	60,0	20,0	49,0	36,0	33,9	0,8	0,6...1,4
25	1"	16	740-16	46,0	71,5	24,0	59,0	42,5	40,6	0,9	0,7...1,6
31	1 1/4"	20	760-20	61,0	87,0	26,0	70,0	57,8	53,2	0,9	0,7...1,6
38	1 1/2"	24	760-24	70,0	95,0	26,0	78,0	68,0	63,0	1,0	0,8...1,8

* Bitte beachten Sie die allgemeinen Hinweise von Blatt 0.0. Die Pressmaße und Schällängen sind Richtwerte. Das ordnungsgemäße Verpressen der Armaturen ist vom Schlauchleitungshersteller mit entsprechenden Mitteln (z.B. Prüfen des Nippeleinfalls mittels Dorn) zu prüfen.

* Please note the general information on sheet 0.0. The crimping diameter and the skive length is a guideline. The proper crimping of the fitting needs to be verified by the hose manufacturer with appropriate tools (e.g. reduction of the internal fitting diameter with help of a test pin)

Stand	Datum	Änderungsstand	Pressmaßtabelle Crimping Table	7.3	
Geprüft:	08.03.22	P			
	26.02.21	Hegenberg			

Schlauchtyp 87-

Pressarmaturen: dH7000

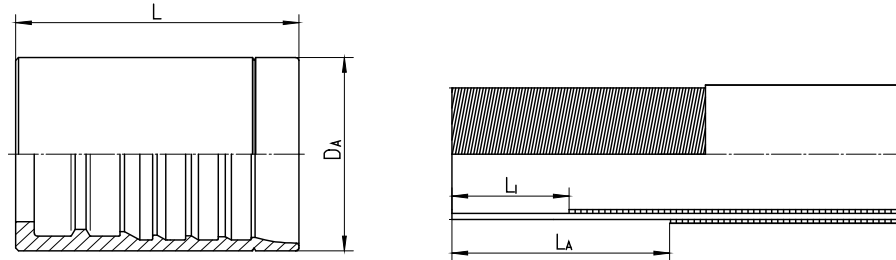

Nenndurchmesser I.D. HOSE			Fassung FERRULE PART NUMBER	D _A	L	Schällängen* SKIVING LENGTH*		Obergrenze Pressmaß* UPPER LIMIT CRIMPING DIAMETER*	Richtpressmaß* CRIMPING DIAMETER*	Richtwert Nippeleinfall GUIDE VALUE REDUCTION OF THE INTERNAL FITTING DIAMETER	
DN	INCH	SIZE				Innen IN L _I	Außen OUT L _A			mm	mm
16	5/8"	10	740-10	34,0	50,0	16,0	40,0	31,5	29,9	0,6	0,4...0,9

* Bitte beachten Sie die allgemeinen Hinweise von Blatt 0.0. Die Pressmaße und Schällängen sind Richtwerte. Das ordnungsgemäße Verpressen der Armaturen ist vom Schlauchleitungshersteller mit entsprechenden Mitteln (z.B. Prüfen des Nippeleinfalls mittels Dorn) zu prüfen.

* Please note the general information on sheet 0.0. The crimping diameter and the skive length is a guideline. The proper crimping of the fitting needs to be verified by the hose manufacturer with appropriate tools (e.g. reduction of the internal fitting diameter with help of a test pin)

Stand	Datum	Änderungsstand	Pressmaßtabelle	8.0	
Geprüft:	08.03.22	P			
	02.07.21	Groß	Crimping Table		

Schlauchtyp 88- (88-XX mit 860-XX verpressen / 88-XX-4S mit 840-XX verpressen)

Pressarmaturen: dH8000

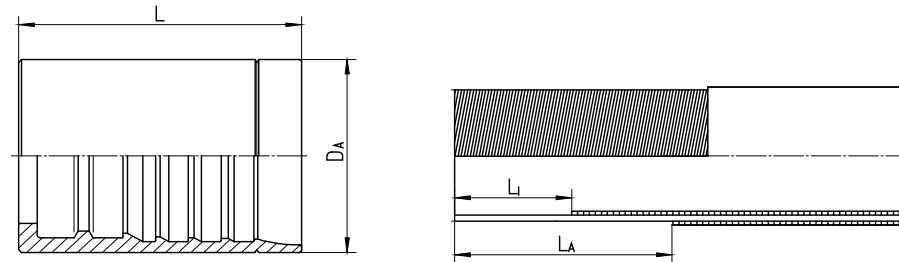

DN	Nenn Durchmesser I.D. HOSE		Fassung FERRULE PART NUMBER	D _A	L	Schällängen* SKIVING LENGTH*		Obergrenze Pressmaß* UPPER LIMIT CRIMPING DIAMETER*	Richtpressmaß* CRIMPING DIAMETER*	Richtwert Nippeleinfall GUIDE VALUE REDUCTION OF THE INTERNAL FITTING DIAMETER	
	INCH	SIZE				Innen IN L _I	Außen OUT L _A			mm	mm
19	3/4"	12	860-12	44,0	70,0	20,0	61,0	41,5	38,1	1,0	0,7...1,4
19	3/4"	12	840-12	44,0	70,0	20,0	61,0	40,3	36,7	1,0	0,7...1,4
25	1"	16	860-16	55,0	83,5	24,0	71,0	50,7	48,8	1,2	1,0...1,6
25	1"	16	840-16	53,0	83,5	24,0	71,0	48,7	45,9	1,2	1,0...1,6
31	1 1/4"	20	860-20	65,0	105,0	26,0	92,0	60,8	57,8	1,4	1,2...2,0

* Bitte beachten Sie die allgemeinen Hinweise von Blatt 0.0. Die Pressmaße und Schällängen sind Richtwerte. Das ordnungsgemäße Verpressen der Armaturen ist vom Schlauchleitungshersteller mit entsprechenden Mitteln (z.B. Prüfen des Nippeleinfalls mittels Dorn) zu prüfen.

* Please note the general information on sheet 0.0. The crimping diameter and the skive length is a guideline. The proper crimping of the fitting needs to be verified by the hose manufacturer with appropriate tools (e.g. reduction of the internal fitting diameter with help of a test pin)

Stand	Datum	Änderungsstand		Pressmaßtabelle	15.0	
Geprüft:	08.03.22	P		Crimping Table		
	26.02.21	Hegenberg				

Niederdruckschlauch KARA/25 15-.. (Verarbeitung mit Pressfassung)

Pressarmaturen: dH15

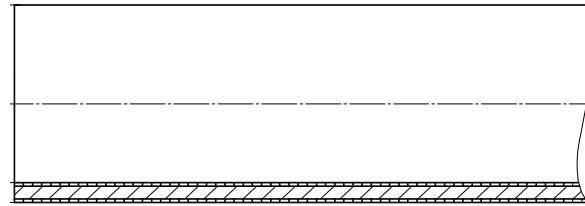
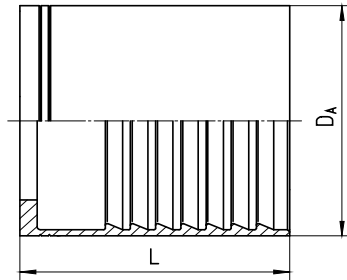

DN	Nenn Durchmesser I.D. HOSE		Fassung FERRULE PART NUMBER	D _A mm	L mm	Schällängen* SKIVING LENGTH*		notwendige Längenänderung durch Verpressen* NECESSARY LENGH CHANGE BY PRESSING*	Richtpressmaß* CRIMPING DIAMETER*	Richtwert Nippeleinfall GUIDE VALUE REDUCTION OF THE INTERNAL FITTING DIAMETER	
	INCH	SIZE				Innen IN L _I mm +1 / 0	Außen OUT L _A mm +1 / 0			mm	mm
40	1 1/2"	24	115-24	67,0	76,7	0,0	0,0	4 ... 6	61,5	0,0	0,0
50	2"	32	115-32	80,0	80,2	0,0	0,0	4 ... 6	74,0	0,0	0,0
63	1 3/8"	40	115-40	98,0	75,0	0,0	0,0	4 ... 6	90,0	0,0	0,0
76	3"	48	115-48	108,0	80,0	0,0	0,0	4 ... 6	100,0	0,0	0,0
100	4"	64	115-64	143,0	130,0	0,0	0,0	4 ... 6	131,1	0,0	0,0

* Bitte beachten Sie die allgemeinen Hinweise von Blatt 0.0. Die Pressmaße und Schällängen sind Richtwerte. Für das ordnungsgemäße Verpressen ist vom Schlauchleitungshersteller das Verhalten des Schlauchmaterials zu beobachten: Der Schlauch muß sich erkennbar an beiden Seiten der Fassung bewegen.

* Please note the general information on sheet 0.0. The crimping diameters are guidelines. For the proper crimping, the hose line manufacturer needs to watch the hose characteristics during the crimping process: The hose must move visibly on both sides of the ferrule.

	Datum	Änderungsstand		Pressmaßtabelle	17.0	
Stand	08.03.22	P		Crimping Table		
Geprüft:	26.02.21	Hegenberg				

Xantener Saugschlauch 17-.. (Verarbeitung mit Pressfassung)

Pressarmaturen: dH1000 DN19 ... DN63
dH17 ab DN76

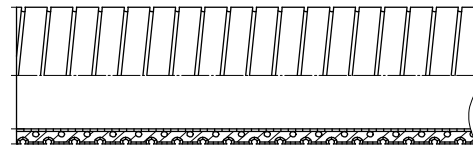
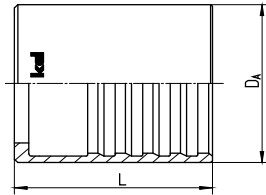

DN	Nenndurchmesser I.D. HOSE		Fassung FERRULE PART NUMBER	D _A	L	Schällängen* SKIVING LENGTH*		notwendige Längenänderung durch Verpressen* NECESSARY LENGH CHANGE BY PRESSING*	Richtpressmaß* CRIMPING DIAMETER*	Richtwert Nippeleinfall GUIDE VALUE REDUCTION OF THE INTERNAL FITTING DIAMETER	
	INCH	SIZE				Innen L _I	Außen L _A			mm	mm
19	3/4"	12	117G-12	36,0	42,5	0,0	0,0	4 ... 6	32,4	0,0	0,0
25	1"	16	117G-16	42,0	46,0	0,0	0,0	4 ... 6	38,7	0,0	0,0
31	1 1/4"	20	117G-20	50,0	54,0	0,0	0,0	4 ... 6	46,5	0,0	0,0
38	1 1/2"	24	117G-24	56,5	57,0	0,0	0,0	4 ... 6	51,5	0,0	0,0
51	2"	32	117G-32	70,0	74,0	0,0	0,0	4 ... 6	65,0	0,0	0,0
60	2 3/8"	36	117G-36	82,0	75,0	0,0	0,0	4 ... 6	76,0	0,0	0,0
76	3"	48	117G-48	100,5	93,0	0,0	0,0	4 ... 6	92,5	0,0	0,0
90	3 1/2"	56	117G-56	114,3	96,0	0,0	0,0	4 ... 6	106,5	0,0	0,0
101	4"	64	117G-64	133,0	96,0	0,0	0,0	4 ... 6	121,0	0,0	0,0
127	5"	80	117G-80	158,0	99,0	0,0	0,0	4 ... 6	147,8	0,0	0,0
152	6"	96	117G-96	187,0	131,0	0,0	0,0	4 ... 6	nicht festgelegt	0,0	0,0

* Bitte beachten Sie die allgemeinen Hinweise von Blatt 0.0. Die Pressmaße und Schällängen sind Richtwerte. Für das ordnungsgemäße Verpressen ist vom Schlauchleitungshersteller das Verhalten des Schlauchmaterials zu beobachten: Der Schlauch muß sich erkennbar an beiden Seiten der Fassung bewegen.

* Please note the general information on sheet 0.0. The crimping diameters are guidelines. For the proper crimping, the hose line manufacturer needs to watch the hose characteristics during the crimping process: The hose must move visibly on both sides of the ferrule.

	Datum	Änderungsstand		Pressmaßtabelle	17.1	
Stand	08.03.22	P				
Geprüft:	26.02.21	Hegenberg		Crimping Table		

Xantener Saugschlauch 17-.. (Verarbeitung mit Pressfassung)

Pressarmaturen:

dH17

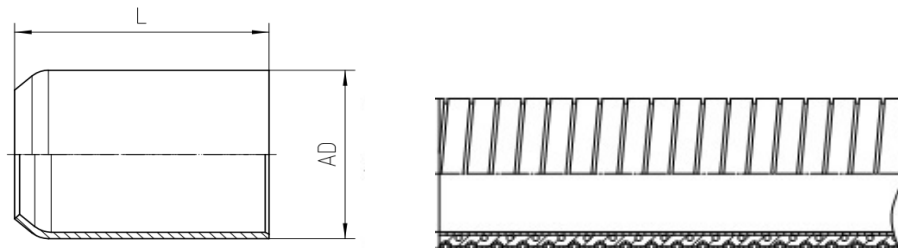

Nenndurchmesser I.D. HOSE			Fassung FERRULE PART NUMBER	D _A	L	Schällängen* SKIVING LENGTH*		notwendige Längenänderung durch Verpressen* NECESSARY LENGH CHANGE BY PRESSING*	Richtpressmaß* CRIMPING DIAMETER*	Richtwert Nippeleinfall GUIDE VALUE REDUCTION OF THE INTERNAL FITTING DIAMETER	
DN	INCH	SIZE				Innen L _I	Außen L _A			mm	mm
19	3/4"	12	117-12	38,0	87,0	0,0	0,0	4 ... 6	32,5	0,0	0,0
25	1"	16	117-16	42,4	87,0	0,0	0,0	4 ... 6	38,0	0,0	0,0
31	1 1/4"	20	117-20	51,0	87,0	0,0	0,0	4 ... 6	46,0	0,0	0,0
38	1 1/2"	24	117-24	57,0	87,0	0,0	0,0	4 ... 6	51,0	0,0	0,0
51	2"	32	117-32	76,1	104,0	0,0	0,0	4 ... 6	67,0	0,0	0,0
60	2 3/8"	36	117-36	82,5	104,0	0,0	0,0	4 ... 6	76,5	0,0	0,0
76	3"	48	117-48	101,6	106,0	0,0	0,0	4 ... 6	96,5	0,0	0,0
90	3 1/2"	56	117-56	114,3	106,0	0,0	0,0	4 ... 6	109,0	0,0	0,0
102	4"	64	117-64	133,0	107,0	0,0	0,0	4 ... 6	122,0	0,0	0,0
127	5"	80	117-80	159,0	150,0	0,0	0,0	4 ... 6	151,0	0,0	0,0
152	6"	96	117-96	203,0	125,0	0,0	0,0	4 ... 6	180,0	0,0	0,0

* Bitte beachten Sie die allgemeinen Hinweise von Blatt 0.0. Die Pressmaße und Schällängen sind Richtwerte. Für das ordnungsgemäße Verpressen ist vom Schlauchleitungshersteller das Verhalten des Schlauchmaterials zu beobachten: Der Schlauch muß sich erkennbar an beiden Seiten der Fassung bewegen.

* Please note the general information on sheet 0.0. The crimping diameters are guidelines. For the proper crimping, the hose line manufacturer needs to watch the hose characteristics during the crimping process: The hose must move visibly on both sides of the ferrule.

	Datum	Änderungsstand		Pressmaßtabelle	17.2	
Stand	08.03.22	P		Crimping Table		
Geprüft:	26.02.21	Hegenberg				

Saugschlauch 17A-.. SAE 100 R4 (Verarbeitung mit Pressfassung)

Pressarmaturen:

dH1000 DN19 ... DN63

dH17 ab DN76

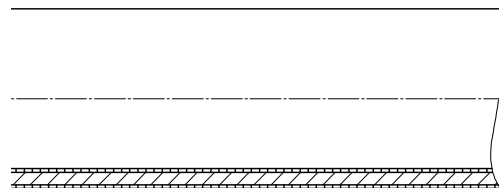
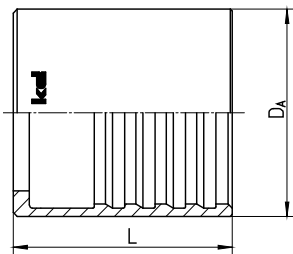

DN	Nenndurchmesser I.D. HOSE		Fassung FERRULE PART NUMBER	D _A	L	Schällängen* SKIVING LENGTH*		notwendige Längenänderung durch Verpressen* NECESSARY LENGH CHANGE BY PRESSING*	Richtpressmaß* CRIMPING DIAMETER*	Richtwert Nippeleinfall GUIDE VALUE REDUCTION OF THE INTERNAL FITTING DIAMETER	
	INCH	SIZE				Innen L _I	Außen L _A			mm	mm
19	3/4"	12	117G-12	36,0	42,5	0,0	0,0	4 ... 6	32,5	0,0	0,0
25	1"	16	117G-16	42,0	46,0	0,0	0,0	4 ... 6	39,0	0,0	0,0
31	1 1/4"	20	117G-20	50,0	54,0	0,0	0,0	4 ... 6	46,7	0,0	0,0
38	1 1/2"	24	117G-24	56,5	57,0	0,0	0,0	4 ... 6	53,0	0,0	0,0
51	2"	32	117G-32	70,0	74,0	0,0	0,0	4 ... 6	64,5	0,0	0,0
60	2 3/8"	36	117G-36	82,0	75,0	0,0	0,0	4 ... 6	76,3	0,0	0,0
63	2 1/2"	40	117G-40	84,0	81,0	0,0	0,0	4 ... 6	78,0	0,0	0,0
76	3"	48	117G-48	100,5	93,0	0,0	0,0	4 ... 6	92,5	0,0	0,0
90	3 1/2"	56	117G-56	114,3	96,0	0,0	0,0	4 ... 6	106,5	0,0	0,0
102	4"	64	117G-64	133,0	96,0	0,0	0,0	4 ... 6	121,8	0,0	0,0
127	5"	80	117G-80	158,0	99,0	0,0	0,0	4 ... 6	147,0	0,0	0,0
152	6"	96	117G-96	187,0	131,0	0,0	0,0	4 ... 6	176,7	0,0	0,0

* Bitte beachten Sie die allgemeinen Hinweise von Blatt 0.0. Die Pressmaße und Schällängen sind Richtwerte. Für das ordnungsgemäße Verpressen ist vom Schlauchleitungshersteller das Verhalten des Schlauchmaterials zu beobachten: Der Schlauch muß sich erkennbar an beiden Seiten der Fassung bewegen.

* Please note the general information on sheet 0.0. The crimping diameters are guidelines. For the proper crimping, the hose line manufacturer needs to watch the hose characteristics during the crimping process: The hose must move visibly on both sides of the ferrule.

	Datum	Änderungsstand		Pressmaßtabelle	17.3	
Stand	08.03.22	P		Crimping Table		
Geprüft:	26.02.21	Hegenberg				

Saugschlauch 17G-.. (Verarbeitung mit Pressfassung)

Pressarmaturen:

dH1000 DN19 ... DN63

dH17 ab DN76

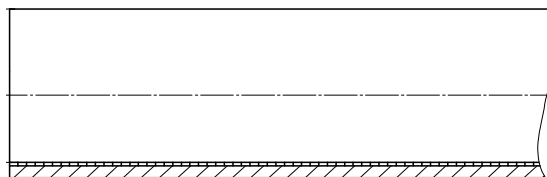
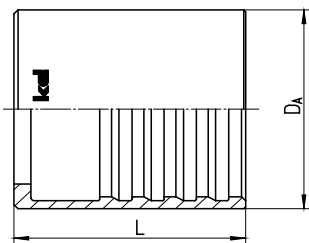

DN	Nenndurchmesser I.D. HOSE		Fassung FERRULE PART NUMBER	D _A	L	Schällängen* SKIVING LENGTH*		notwendige Längenänderung durch Verpressen* NECESSARY LENGH CHANGE BY PRESSING*	Richtpressmaß* CRIMPING DIAMETER*	Richtwert Nippeleinfall GUIDE VALUE REDUCTION OF THE INTERNAL FITTING DIAMETER	
	INCH	SIZE				Innen IN L _I	Außen OUT L _A			mm	mm
19	3/4"	12	117G-12	36,0	42,5	0,0	0,0	4 ... 6	31,9	0,0	0,0
25	1"	16	117G-16	42,0	46,0	0,0	0,0	4 ... 6	38,0	0,0	0,0
31	1 1/4"	20	117G-20	50,0	54,0	0,0	0,0	4 ... 6	47,0	0,0	0,0
38	1 1/2"	24	117G-24	56,5	57,0	0,0	0,0	4 ... 6	52,9	0,0	0,0
51	2"	32	117G-32	70,0	74,0	0,0	0,0	4 ... 6	65,5	0,0	0,0
60	2 3/8"	36	117G-36	82,0	75,0	0,0	0,0	4 ... 6	76,5	0,0	0,0
63	2 1/2"	40	117G-40	84,0	81,0	0,0	0,0	4 ... 6	78,0	0,0	0,0
76	3"	48	117G-48	100,5	93,0	0,0	0,0	4 ... 6	92,8	0,0	0,0
90	3 1/2"	56	117G-56	114,3	96,0	0,0	0,0	4 ... 6	106,5	0,0	0,0
100	4"	64	117G-64	133,0	96,0	0,0	0,0	4 ... 6	122,0	0,0	0,0
127	5"	80	117G-80	158,0	99,0	0,0	0,0	4 ... 6	147,8	0,0	0,0
152	6"	96	117G-96	187,0	131,0	0,0	0,0	4 ... 6	176,2	0,0	0,0

* Bitte beachten Sie die allgemeinen Hinweise von Blatt 0.0. Die Pressmaße und Schällängen sind Richtwerte. Für das ordnungsgemäße Verpressen ist vom Schlauchleitungshersteller das Verhalten des Schlauchmaterials zu beobachten: Der Schlauch muß sich erkennbar an beiden Seiten der Fassung bewegen.

* Please note the general information on sheet 0.0. The crimping diameters are guidelines. For the proper crimping, the hose line manufacturer needs to watch the hose characteristics during the crimping process: The hose must move visibly on both sides of the ferrule.

	Datum	Änderungsstand		Pressmaßtabelle	17.4	
Stand	08.03.22	P		Crimping Table		
Geprüft:	26.02.21	Hegenberg				

Saugschlauch 14A-...SAE 100R4 (Verarbeitung mit Pressfassung)

Pressarmaturen:

dH1000 DN19 ... DN63

dH17 ab DN76

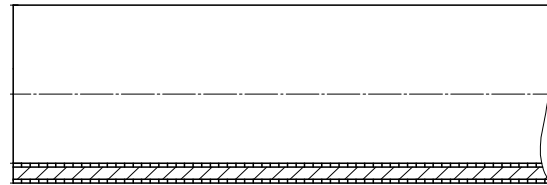
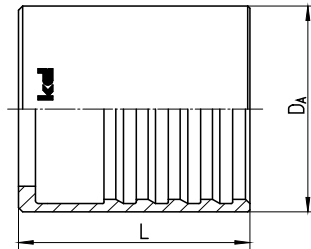

Nenndurchmesser I.D. HOSE			Fassung FERRULE PART NUMBER	D _A	L	Schällängen* SKIVING LENGTH*		notwendige Längenänderung durch Verpressen* NECESSARY LENGH CHANGE BY PRESSING*	Richtpressmaß* CRIMPING DIAMETER*	Richtwert Nippeleinfall GUIDE VALUE REDUCTION OF THE INTERNAL FITTING DIAMETER	
DN	INCH	SIZE				Innen IN L _I	Außen OUT L _A			mm	mm
19	3/4"	12	117G-12	36,0	42,5	0,0	0,0	4 ... 6	33,3	0,0	0,0
25	1"	16	117G-16	42,0	46,0	0,0	0,0	4 ... 6	38,5	0,0	0,0
31	1 1/4"	20	117G-20	50,0	54,0	0,0	0,0	4 ... 6	46,8	0,0	0,0
38	1 1/2"	24	117G-24	56,5	57,0	0,0	0,0	4 ... 6	53,3	0,0	0,0
51	2"	32	117G-32	70,0	74,0	0,0	0,0	4 ... 6	65,8	0,0	0,0
60	2 3/8"	36	117G-36	82,0	75,0	0,0	0,0	4 ... 6	76,5	0,0	0,0
63	2 1/2"	40	117G-40	84,0	81,0	0,0	0,0	4 ... 6	78,0	0,0	0,0
76	3"	48	117G-48	100,5	93,0	0,0	0,0	4 ... 6	93,3	0,0	0,0
90	3 1/2"	56	117G-56	114,3	96,0	0,0	0,0	4 ... 6	106,5	0,0	0,0
100	4"	64	117G-64	133,0	96,0	0,0	0,0	4 ... 6	121,0	0,0	0,0
127	5"	80	117G-80	158,0	99,0	0,0	0,0	4 ... 6	147,0	0,0	0,0
152	6"	96	117G-96	189,0	131,0	0,0	0,0	4 ... 6	177,5	0,0	0,0

* Bitte beachten Sie die allgemeinen Hinweise von Blatt 0.0. Die Pressmaße und Schällängen sind Richtwerte. Für das ordnungsgemäße Verpressen ist vom Schlauchleitungshersteller das Verhalten des Schlauchmaterials zu beobachten: Der Schlauch muß sich erkennbar an beiden Seiten der Fassung bewegen.

* Please note the general information on sheet 0.0. The crimping diameters are guidelines. For the proper crimping, the hose line manufacturer needs to watch the hose characteristics during the crimping process: The hose must move visibly on both sides of the ferrule.

	Datum	Anderungsstand		Anzugsdrehmomente	17.5	
Stand	08.03.22	P		clamping torques		
Geprüft:	10.03.22	Hupfer				

Saugschlauch 17-... (Verarbeitung mit Schelle 119-)

Pressarmaturen:

dH17

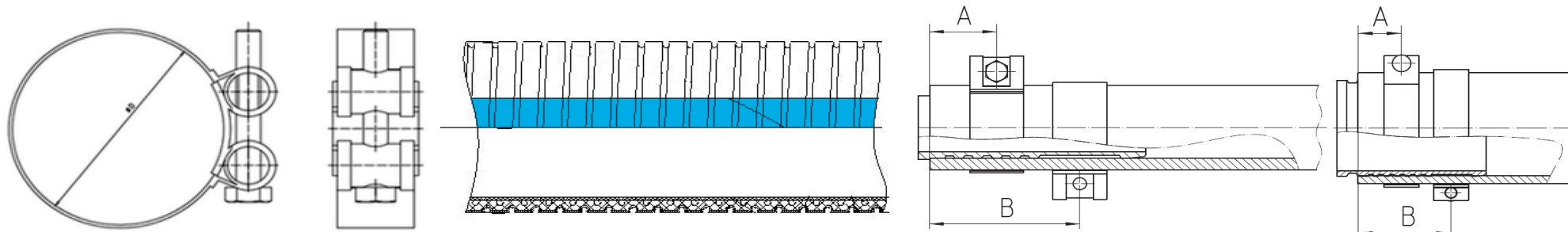

DN	Nenndurchmesser I.D. HOSE		Schelle HOSE CLAMP	Spannbereich CLAMPING RANGE	Schällängen SKIVING LENGTH		Abstand A distance A	Abstand B distance B	Anzugsdrehmoment TORQUE	
	INCH	SIZE			Innen IN L _I	Außen OUT L _A			Armaturseite Nm	Schlauchseite max. Nm
				mm	mm +1 / 0	mm +1 / 0				
20	3/4"	12	119-004	27-29	0,0	0,0	23,0	56,0	10,0	5,0
25	1"	16	119-006	31-34	0,0	0,0	23,0	56,0	13,0	7,0
32	1 1/4"	20	119-009	40-43	0,0	0,0	23,0	56,0	13,0	13,0
38	1 1/2"	24	119-010	47-51	0,0	0,0	23,0	56,0	16,0	16,0
51	2"	32	119-014	59-63	0,0	0,0	24,0	67,0	16,0	16,0
60	2 3/8"	36	119-016	68-73	0,0	0,0	21,0	67,0	20,0	20,0
76	3"	48	119-020	85-91	0,0	0,0	23,0	68,0	30,0	30,0
90	3 1/2"	56	119-023, -024	97-104, 104-112	0,0	0,0	23,0	68,0	30,0	35,0
102	4"	64	119-025	112-121	0,0	0,0	23,0	68,0	30,0	30,0
127	5"	80	119-028	140-150	0,0	0,0	32,0	72,0	45,0	45,0
152	6"	96	119-030	162-174	0,0	0,0	46,0	99,0	45,0	45,0
200	8"	128	119-035	213-226	0,0	0,0	28,0	65,0	45,0	45,0

Hinweise / Note:

Bitte beachten Sie die allgemeinen Hinweise von Blatt 0.0. Bei 17.***-Armatur (Standardausführung) zwei Schellen unter Einhaltung des Abstandes A und B um 180° versetzt montieren (s. Abb.). Bei 17.***K-Armatur (kurze Ausführung) eine Schelle unter Einhaltung des Abstandes A montieren. Oben genannte Anzugsmomente sind Richtwerte. Schellen so montieren, dass von Hand keine Verdrehung zwischen Schlauch und Nippel möglich ist.

Please note the general information on sheet 0.0. In case of 17.***-fitting (standard version), mount two clamps in the distance A and B. They should be assembled in opposite position (see fig.). In case of 17.***K-fitting (short version), mount one clamp in the distance A. The torques mentioned above are approximate values. After the assembly, the twist of the fitting in the hose should not be possible by hand.

	Datum	Anderungsstand		Anzugsdrehmomente	17.6	
Stand	08.03.22	P		clamping torques		
Geprüft:	10.03.22	Hupfer				

Saugschlauch 17A-... SAE 100 R4 (Verarbeitung mit Schelle 119-)

Pressarmaturen:

dH17

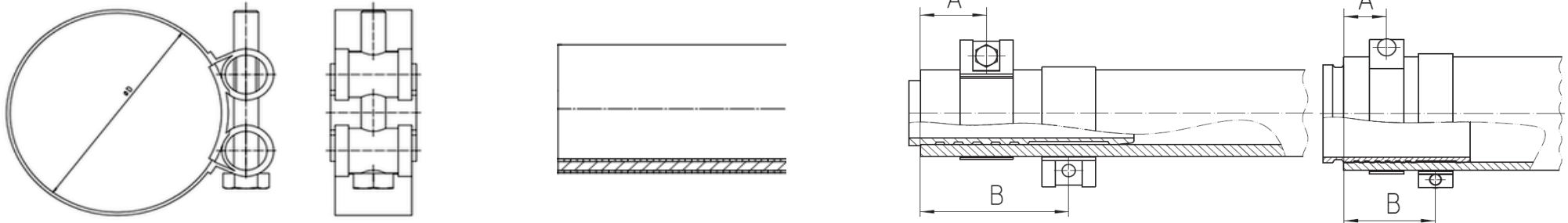

Nenndurchmesser I.D. HOSE			Schelle HOSE CLAMP	Spannbereich CLAMPING RANGE	Schällängen SKIVING LENGTH		Abstand A distance A	Abstand B distance B	Anzugsdrehmoment TORQUE	
DN	INCH	SIZE			Innen IN L _I	Außen OUT L _A			Armaturseite	Schlauchseite
				mm	mm +1 / 0	mm +1 / 0			Nm	max. Nm
19	3/4"	12	119-005	29-31	0,0	0,0	23,0	56,0	10,0	5,0
25	1"	16	119-007	34-37	0,0	0,0	23,0	56,0	13,0	7,0
32	1 1/4"	20	119-009	40-43	0,0	0,0	23,0	56,0	13,0	13,0
38	1 1/2"	24	119-011	47-51	0,0	0,0	23,0	56,0	16,0	16,0
51	2"	32	119-014	59-63	0,0	0,0	24,0	67,0	16,0	16,0
60	2 3/8"	36	119-016	68-73	0,0	0,0	21,0	67,0	20,0	20,0
63	2 1/2"	40	119-017	73-79	0,0	0,0	23,0	67,0	20,0	15,0
76	3"	48	119-020	85-91	0,0	0,0	23,0	68,0	30,0	30,0
90	3 1/2"	56	119-023	97-104	0,0	0,0	23,0	68,0	30,0	35,0
102	4"	64	119-025	112-121	0,0	0,0	23,0	68,0	30,0	30,0
127	5"	80	119-028	140-150	0,0	0,0	32,0	72,0	45,0	45,0
152	6"	96	119-030	162-174	0,0	0,0	46,0	99,0	45,0	45,0

Hinweise / Note:

Bitte beachten Sie die allgemeinen Hinweise von Blatt 0.0. Bei 17.***-Armatur (Standardausführung) zwei Schellen unter Einhaltung des Abstandes A und B um 180° versetzt montieren (s. Abb.). Bei 17.***K-Armatur (kurze Ausführung) eine Schelle unter Einhaltung des Abstandes A montieren. Oben genannte Anzugsmomente sind Richtwerte. Schellen so montieren, dass von Hand keine Verdrehung zwischen Schlauch und Nippel möglich ist.

Please note the general information on sheet 0.0. In case of 17.***-fitting (standard version), mount two clamps in the distance A and B. They should be assembled in opposite position (see fig.). In case of 17.***K-fitting (short version), mount one clamp in the distance A. The torques mentioned above are approximate values. After the assembly, the twist of the fitting in the hose should not be possible by hand.

	Datum	Anderungsstand		Anzugsdrehmomente	17.7	
Stand	08.03.22	P		clamping torques		
Geprüft:	10.03.22	Hupfer				

Saugschlauch 17G-... (Verarbeitung mit Schelle 119-)

Pressarmaturen:

dH17

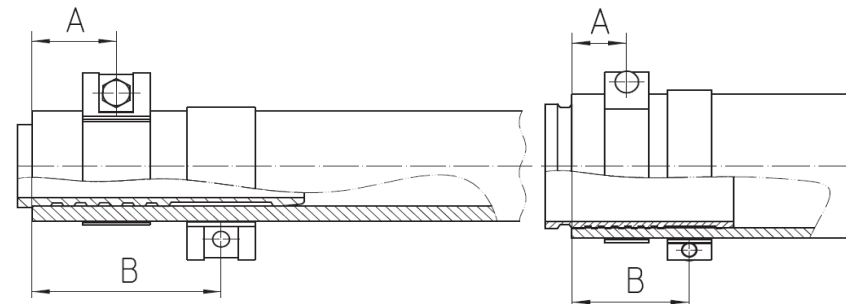
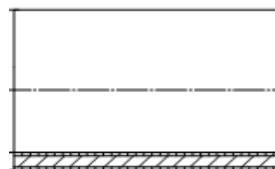
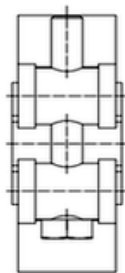
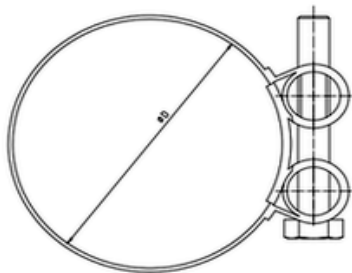

DN	Nenn Durchmesser I.D. HOSE		Schelle HOSE CLAMP	Spannbereich CLAMPING RANGE	Schällängen SKIVING LENGTH		Abstand A distance A	Abstand B distance B	Anzugsdrehmoment TORQUE	
	INCH	SIZE			Innen IN L _I	Außen OUT L _A			Armaturseite	Schlauchseite
				mm	mm +1 / 0	mm +1 / 0			Nm	max. Nm
19	3/4"	12	119-004	27-29	0,0	0,0	23,0	56,0	10,0	5,0
25	1"	16	119-006	31-34	0,0	0,0	23,0	56,0	13,0	7,0
31	1 1/4"	20	119-009	40-43	0,0	0,0	23,0	56,0	13,0	13,0
38	1 1/2"	24	119-010	47-51	0,0	0,0	23,0	56,0	16,0	16,0
51	2"	32	119-014	59-63	0,0	0,0	24,0	67,0	16,0	16,0
60	2 3/8"	36	119-016	68-73	0,0	0,0	21,0	67,0	20,0	20,0
63	2 1/2"	40	119-017	73-79	0,0	0,0	23,0	67,0	20,0	15,0
76	3"	48	119-020	85-91	0,0	0,0	23,0	68,0	30,0	30,0
90	3 1/2"	56	119-023, -024	97-104, 104-112	0,0	0,0	23,0	68,0	30,0	35,0
102	4"	64	119-025	112-121	0,0	0,0	23,0	68,0	30,0	30,0
127	5"	80	119-028	140-150	0,0	0,0	32,0	72,0	45,0	45,0
152	6"	96	119-030	162-174	0,0	0,0	46,0	99,0	45,0	45,0

Hinweise / Note:

Bitte beachten Sie die allgemeinen Hinweise von Blatt 0.0. Bei 17.***-Armatur (Standardausführung) zwei Schellen unter Einhaltung des Abstandes A und B um 180° versetzt montieren (s. Abb.). Bei 17.***K-Armatur (kurze Ausführung) eine Schelle unter Einhaltung des Abstandes A montieren. Oben genannte Anzugsmomente sind Richtwerte. Schellen so montieren, dass von Hand keine Verdrehung zwischen Schlauch und Nippel möglich ist.

Please note the general information on sheet 0.0. In case of 17.***-fitting (standard version), mount two clamps in the distance A and B. They should be assembled in opposite Position (see fig.). In case of 17.***K-fitting (short version), mount one clamp in the distance A. The torques mentioned above are approximate values. After the assembly, the twist of the fitting in the hose should not be possible by hand.

	Datum	Änderungsstand		Anzugsdrehmomente	17.8	
Stand	08.03.22	P		clamping torques		
Geprüft:	10.03.22	Hupfer				

Saugschlauch 14A-... SAE100R4 (Verarbeitung mit Schelle 119-)

Pressarmaturen: dH17

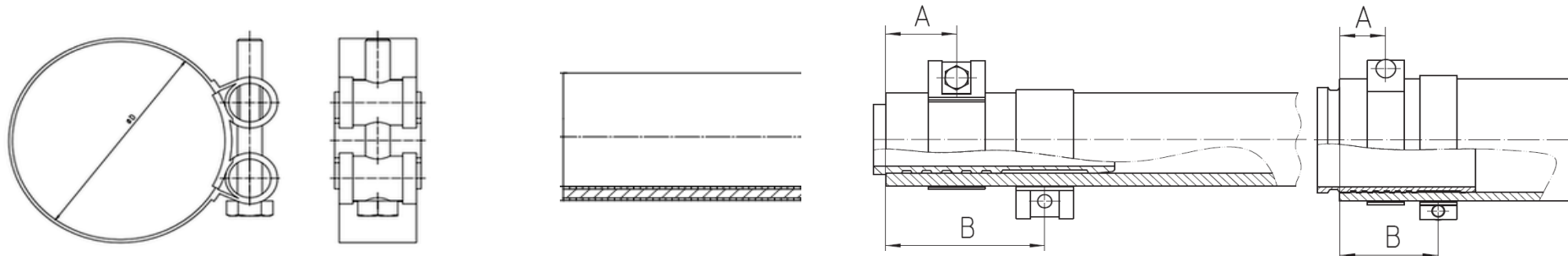

Nenndurchmesser I.D. HOSE			Schelle HOSE CLAMP	Spannbereich CLAMPING RANGE	Schällängen SKIVING LENGTH		Abstand A distance A	Abstand B distance B	Anzugsdrehmoment TORQUE	Anzugsdrehmoment TORQUE
DN	INCH	SIZE			Innen IN L _I	Außen OUT L _A				
				mm	mm +1 / 0	mm +1 / 0				
19	3/4"	12	119-004	27-29	0,0	0,0	23,0	56,0	10,0	5,0
25	1"	16	119-007	34-37	0,0	0,0	23,0	56,0	12,0	5,0
32	1 1/4"	20	119-009	40-43	0,0	0,0	23,0	56,0	12,0	5,0
38	1 1/2"	24	119-011	47-51	0,0	0,0	23,0	56,0	13,0	5,0
51	2"	32	119-014	59-63	0,0	0,0	24,0	67,0	13,0	5,0
60	2 3/8"	36	119-016	68-73	0,0	0,0	21,0	67,0	16,0	7,0
63	2 1/2"	40	119-017	73-79	0,0	0,0	23,0	67,0	16,0	7,0
76	3"	48	119-020	85-91	0,0	0,0	23,0	68,0	17,0	8,0
90	3 1/2"	56	119-023	97-104	0,0	0,0	23,0	68,0	18,0	10,0
102	4"	64	119-025	112-121	0,0	0,0	23,0	68,0	18,0	10,0
127	5"	80	119-028	140-150	0,0	0,0	32,0	72,0	40,0	40,0
152	6"	96	119-030	162-174	0,0	0,0	46,0	99,0	40,0	40,0

Hinweise / Note:

Bitte beachten Sie die allgemeinen Hinweise von Blatt 0.0. Bei 17.***-Armatur (Standardausführung) zwei Schellen unter Einhaltung des Abstandes A und B um 180° versetzt montieren (s. Abb.). Bei 17.***K-Armatur (kurze Ausführung) eine Schelle unter Einhaltung des Abstandes A montieren. Oben genannte Anzugsmomente sind Richtwerte. Schellen so montieren, dass von Hand keine Verdrehung zwischen Schlauch und Nippel möglich ist.

Please note the general information on sheet 0.0. In case of 17.***-fitting (standard version), mount two clamps in the distance A and B. They should be assembled in opposite Position (see fig.). In case of 17.***K-fitting (short version), mount one clamp in the distance A. The torques mentioned above are approximate values. After the assembly, the twist of the fitting in the hose should not be possible by hand.

Änderungen

Tabelle	Nennweite	Index	Änderung	Grund	Datum	Bearbeiter
8-15	DN 31	B	Pressmaß war 50,2	geändert aufgrund fehlendem Nippeleinfall, festgestellt durch Hr. Nagel	19.12.2007	
8-15	DN 51	B	Pressmaß war 72,6	geändert aufgrund fehlendem Nippeleinfall, festgestellt durch Hr. Nagel (Reklamation Battenfeld, Schlauch ausgerissen)	19.12.2007	
8-37	alle DN	-	Tab. hinzugefügt		17.01.2008	
8-33	alle DN	-	Tab. hinzugefügt		26.02.2008	
8-15	DN 19	B	Pressm. 36,5 war 36,0mm	Änderung aufgrund anderer Schlauchtoleranzen	26.02.2008	
8-19	alle DN	-	Tab. hinzugefügt		26.03.2008	
8-16	DN 25	E	L 71,5 war 67,0 mm	Fassungslänge nach Zeichnungsänderung vergessen	26.05.2008	
8-14	DN 31,38,51	B	Artikelnummer von 441- in 440- geändert	Artikelnummern vereinheitlicht	09.06.2008	
8-39	alle DN	B	Artikelnummer von 780- in 860- geändert	Artikelnummern vereinheitlicht	09.06.2008	
8-13	DN 60,63,76	D	Tab. erweitert	Nennweiten hinzugefügt, waren vorher nicht vorhanden	09.06.2008	
8-34	DN 19	B	DN hinzugefügt		19.06.2008	
8-19	DN 12...25	B	Artikelnummern korrigiert	Artikelnummern falsch	19.06.2008	
8-40	DN 16	-	Tabelle hinzugefügt	Erstprüfung	28.10.2008	
8-38	DN 16	A	DN hinzugefügt	Erstprüfung	28.10.2008	
8-18	DN 16	E	DN hinzugefügt	Erstprüfung	04.11.2008	
8-18	DN 19	E	747-12 (alt) entfernt	nicht mehr verwendet	04.11.2008	
8-34	DN 25	C	DN 25 hinzugefügt	Erstprüfung	13.11.2008	
8-33	DN12-DN19	A	DN12-DN19 hinzugefügt	Erstprüfung	15.01.2009	
8-34	DN19	D	101-12 und 101-08 hinzugefügt	Erstprüfung	12.03.2009	
8-41	alle DN	-	Tabelle hinzugefügt	Erstprüfung (Impulsprüfungen von Semperit)	23.03.2009	
8-6	DN12	A	111/121-10 war 111-08	Schreibfehler	02.12.2009	
8-16	DN31..51	G	L war 87,0 ; 95,0 ; 100,2	falsche Maßangabe	02.12.2009	
8-16	DN31	G	Da war 55,0	falsche Maßangabe	02.12.2009	
8-5	DN04	A	Einführung FR7-02, 2 Schlauchtypen	Freigabe FR7-02 Neuentwicklung	14.01.2010	
8-41	DN10	A	Pressmaß war 24,5	Schreibfehler	26.02.2010	
8-22	DN76	A	Da war 100,5	Schreibfehler	02.03.2010	Hegenberg
8-21	DN76	B	Da war 100,5	Schreibfehler	02.03.2010	
8-20	DN76	B	Da war 100,5	Schreibfehler	02.03.2010	Kortüm
8-43	alle DN	-	Tabelle hinzugefügt	Erstprüfung	17.03.2010	Hegenberg
8-42	DN08	A	DN08 hinzugefügt	Erstprüfung	24.03.2010	Hegenberg
8-32	alle DN	-	Tabelle gelöscht	Fassung 131- entfällt	24.09.2010	Hegenberg
8-5	DN06	B	Pressmaß war 16,5	Änderung durch Hr. Kortüm	12.11.2010	Groß
8-22	DN63	B	Pressmaß war 79,5	Information durch Hr. Kreutz	15.11.2010	Hegenberg
8-3	DN32	C	DA war 47,7	Schreibfehler	03.05.2011	Groß
8-39	DN32	C	DN32 hinzugefügt	Erstprüfung	09.05.2011	Hegenberg
8-11	DN31	A	Pressmaß war 46,5; Fassung ø war 50,8; Länge war 58,7	Änderung der Fassung	30.08.2011	Hegenberg
8-44	alle DN	C	Artikelnummern Schellen hinzugefügt	Angabe fehlte	03.11.2011	Hegenberg
8-10	DN51	A	Fassung hinzugefügt (Basis: EA-000007#6)	Entwicklung abgeschlossen	24.05.2012	Romisch
8-12	DN51	B	Fassung hinzugefügt (Basis: EA-000007#6)	Entwicklung abgeschlossen	24.05.2012	Hegenberg
8-30	DN8	A	Pressmaß war 18,0	Kontrolle Pressmaß	09.11.2012	Hegenberg
8-3	DN38	D	Tab. erweitert		20.12.2012	Groß
8-2	alle DN	B	Prüfen des Nippeleinfalls mittels Dorn herausgenommen	Kopierfehler	18.01.2013	Groß
8-3	alle DN	E	Prüfen des Nippeleinfalls mittels Dorn herausgenommen	Kopierfehler	18.01.2013	Groß
8-37	alle DN	A	Prüfen des Nippeleinfalls mittels Dorn herausgenommen	Kopierfehler, Anpassung	21.01.2013	Groß

8-6	alle DN	B	Prüfen des Nippelinfalls mittels Dorn herausgenommen	Kopierfehler	21.01.2013	Groß
8-5	alle DN	C	Prüfen des Nippelinfalls mittels Dorn herausgenommen	Kopierfehler	21.01.2013	Groß
8-19	alle DN	C	Prüfen des Nippelinfalls mittels Dorn herausgenommen, Änderung d1 und d2 nach Datenblatt TSD Industrie-Hydraulik GmbH, Darstellung Fassung u. Schlauch	Kopierfehler	21.01.2013	Groß
8-33	DN25	C	101-16-1SC	Interimslösung, Einfall im Einhängbereich, Kundenreklamation	05.03.2013	Grieser
8-39	DN25	D	Da war 46,0	Schreibfehler	11.10.2013	Hegenberg
8-45	alle DN	-	Tab. hinzugefügt		20.03.2014	Groß
8-46	alle DN	-	Tab. hinzugefügt		27.05.2014	Hegenberg
8-38	alle DN	-	(4SP-7. Serie) Tab. entfernt, nur für interne Verwendung	Fassung wird nicht verwendet	21.08.2014	Hegenberg
8-33	DN 8	D	Pressmaß von 19,1 auf 18,3 geändert	durch Prüfung validiert	21.08.2014	Hegenberg
8-18	DN19	F	Pressmaß von 34,0 auf 33,9 geändert	selber Schlauch wie 4SH DN19 mit Pressmaß 33,9	21.08.2014	Hegenberg
8-49	alle DN	A	alle Schällängen nach neuen Testergebnissen geändert	Vereinheitlichung der Schällängen verschiedener Schlauchtypen	18.12.2014	Hepppner
8-47	DN08	B	Pressmaß von 17,5 auf 18,0 geändert	Herstellerwechsel des Schlauchanbieters	07.01.2015	Hepppner
8-48	DN 08, 10	B	Pressmaß geändert	Wechsel des Schlauchanbieters	07.01.2015	Hepppner
8-3	DN51	F	Nennweite neu hinzugefügt	Daten aus Schlauchprüfliste eingefügt	26.01.2015	Hepppner
8-16	DN19	H	747-12 (alt) entfernt	Fassung entfällt	18.02.2015	Hepppner
8-7/ 8-8/ 8-9/ 8-10/ 8-11/ 8-12/ 8-13/ 8-30/ 8-31/ 8-33/ 8-34/ 8-42/ 8-43/ 8-48/ 8-49/ 8-50	DN10 bis DN25		Nippelinfall Zeile 0,2-0,5 eingefügt --> rest nachgerutscht	Kopierfehler	18.02.2015	Hepppner
8-8	DN19	B	Pressmaß von 31,4 auf 32,2 geändert	Wechsel des Schlauchanbieters	26.06.2015	Hepppner
8-9	DN05	B	Ergänzung DN05		29.09.2015	Groß
8-11	DN05	B	Begrenzung max. Pressmaß auf 14,9	Achtung! Bei Montage mit 1.051-03-03 (Einhängbereich ø7,5) darf Bichtpressmaß nicht größer als 14,9 sein, sonst ist der sichere Eingriff	30.09.2015	Groß
8-50	DN05	B	DN056 hinzugefügt		13.10.2015	Hepppner
8-7	DN12	E	Pressmaß angepasst	bei Nachprüfung Pressmaßänderung festgestellt	20.11.2015	Hepppner
8-22	DN19, DN25	A	Nennweiten DN19 und DN25 entfernt, Text geändert: der Schlauch muß sich erkennbar an beiden Seiten der Fassung bewegen aus der Fassung 4..6 mm bewegen.	Schlauch nicht mehr lieferbar	04.01.2016	Hegenberg
8-39	DN25	F	Innenschälmaß von 26mm auf 23mm geändert	Montageprobleme Xanten (Auftrag XAA1901741)	18.02.2016	Hepppner
8-49	DN12	B	Läge der Fassung angepasst	Kopierfehler	02.03.2016	Hepppner
8-47	DN12	C	Läge der Fassung angepasst	Kopierfehler	02.03.2016	Hepppner
8-48	DN12	C	Läge der Fassung angepasst	Kopierfehler	02.03.2016	Hepppner
8-50	DN12	C	Läge der Fassung angepasst	Kopierfehler	02.03.2016	Hepppner
8-34	alle DN	E	Schlauchabmaße geändert	Anpassung an aktuelles Herstellerdatenblatt	02.03.2016	Hepppner
8-45	DN76-102	A	Nennweiten hinzugefügt	Waren noch nicht eingetragen	17.03.2016	Groß
8-10	DN31, DN38	B	Nennweiten hinzugefügt	Waren noch nicht eingetragen	06.04.2016	Hegenberg
8-12	DN31, DN38	D	Nennweiten hinzugefügt	Waren noch nicht eingetragen	06.04.2016	Hegenberg
8-45	DN12, DN152	B	Nennweiten hinzugefügt	Waren noch nicht geprüft	13.04.2016	Hepppner
8-22	DN12, DN152, DN25	C	Nennweiten hinzugefügt / DN25 Pressmaß aktualisiert	Waren noch nicht geprüft / Pressmaß nach Rückmeldung aus Fertigung BW geändert	13.04.2016	Hepppner

8-13	DN 60,63,76	E	Schlauchabmessungen aktualisiert	Waren noch nicht eingetragen	03.06.2016	Heppler
8-19	DN05	D	Verarbeitungshinweis: Nicht kompatibel mit der Armatur 1.051-03-03 Hinweis: Ersetzt durch Fassung FR272 Tabelle 8-58	siehe Änderungsantrag 00013 / Wegfall Fassung FR115	10.06.2016	Groß
8-11	DN38	C	Pressmaß aktualisiert, war 53,9	Bodenloch der Fassung überarbeitet / Änderungsantrag 00525	04.07.2016	Heppler
8-3	DN08	G	Pressmaß von 19,4 auf 18,6 geändert	Kundenreklamation Gloria --> nicht weit genug verpresst	18.10.2016	Heppler
8-31	DN05	B	Pressmaß von 15,7 auf 16,6 geändert	Fassung ersetzt --> Änderungsantrag 00660	19.10.2016	Heppler
8-59	DN12 / DN19	A	Fassungslänge L 34,0 → 32,0 / 39,0 → 38,5 geändert	Nicht in Übereinstimmung mit Zeichnung	17.11.2016	Groß
8-56	DN51	A	Pressmaß von 63,2 auf 64,5 geändert	Rückmeldung aus Fertigung, Hr. Förstel / gegengeprüft mit Pruefliste-Sc	29.11.2017	Groß
8-41	DN10-25	B	Nippelinfeld Kopierfehler DN10-19 → 0,6..0,9 DN25 → 0,6...1,0 3SPC-Schlauch an 4SP-Schlauch angepasst	Bei beiden Schlauchtypen 3SPC und 4SP wird ein 4. Nippel verwendet (auch die gleiche Fassung). Es gibt auch nur einheitliche Prüfdorne für 4. Nippel in der Praxis → Rücksprache mit Hr. Wiedewild NL Chemnitz → verpresst beide Schlauchtypen mit gleichen Nippelinfeldornen	27.09.2018	Groß
8-16	DN25	I	Innenschälmaß von 26mm auf 24mm geändert Außenschälmaß von 60,5mm auf 59mm geändert	Vereinheitlichung 7. und 8. Serie, da die Ausreißsicherung beider Armaturenserien identisch ist.	10.01.2019	Groß
8-18	DN25	G	Innenschälmaß von 26mm auf 24mm geändert Außenschälmaß von 60,5mm auf 59mm geändert	Vereinheitlichung 7. und 8. Serie, da die Ausreißsicherung beider Armaturenserien identisch ist.	10.01.2019	Groß
8-39	DN25	H	Innenschälmaß von 23mm auf 24mm geändert Außenschälmaß von 72,5mm auf 71mm geändert	Vereinheitlichung 7. und 8. Serie, da die Ausreißsicherung beider Armaturenserien identisch ist.	10.01.2019	Groß
8-41	DN10	C	Pressmaß von 22,4 auf 23,2 geändert	Rückmeldung aus Fertigung, Hr. Metsch	08.04.2019	Groß
8-56	DN38	B	Pressmaß von 51,7 auf 53,0 geändert	Rückmeldung aus Fertigung, Hr. Gajewi	08.04.2019	Groß
alle	alle DN	I	komplette redaktionelle Überarbeitung der Pressmaßtabelle	Neugestaltung der Übersichtlichkeit, Korrektur einiger Werte und entfern	25.06.2019	Hupfer
1.5	DN16	I	Pressmaß von 27,8 auf 28,5 geändert	Rückmeldung aus Fertigung, Hr. Nagel, verifiziert durch Hr. Metsch	11.07.2019	Hupfer
1.0	DN19	I	Pressmaß von 31,0 auf 32,0 geändert	Rückmeldung aus Fertigung, Hr. Nagel, verifiziert durch Hr. Metsch	11.07.2019	Hupfer
4.1	DN16	I	Pressmaß von 29,9 auf 30,5 geändert	Rückmeldung aus Fertigung Xanten, Sascha Nagel / auf ausreichende L	20.11.2019	Hupfer
4.2	alle DN	I	Tabelle neu hinzu	4SP-Schlauch wird in der Nennweite 19 und 25 von 4SH abgelöst, aller	20.01.2020	Hupfer
1.1	DN38	I	Pressmaß 52,6 → 53,2 / Schällänge 48,0 → 52,0	X:\Konstruktion\Pruefungen\Schlauchleitungsbauteile\2020-01-07_1SN_	07.10.2020	Hupfer
1.2	DN51	I	Pressmaß 70,0 → 71,8	Rückmeldung aus Fertigung, Hr. Prozell	07.10.2020	Hupfer
1.10	DN12	I	Pressmaß 23,0 → 23,7	Rückmeldung aus Fertigung Xanten, Cordula Bähr	17.12.2020	Hegenberg
1.14	DN11	I	Fassung 111-06 → 100-06; DA 23,2 → 23,0; L 32,0 → 31,5; Pressmaß 20,3 → 20,4	Rückmeldung durch Herrn Kortüm, da 100-06 Vorzugsfassung	25.01.2021	Hupfer
1.15	DN05	J	Pressmaß 13,0 → 13,5	Rückmeldung aus Fertigung Xanten, Sascha Nagel / auf ausreichende L	30.03.2021	Hupfer
1.0	DN31	K	Pressmaß 47,9 → 48,3	Rückmeldung aus Fertigung Beerwalde, Dirk Metsch	09.06.2021	Hupfer
8.0	DN31	L	DA Fassung 63,5 → 65,0; Pressmaß 55,5 → 57,8; Obergrenze Pressmaß 59,3 → 60,8	Geometrische Änderung an Fassung (Außendurchmesser größer) 860-20 wegen Berstprüfung	02.07.2021	Hupfer
5.0	DN38	M	Fassung 540-24-DH neu hinzu	Montagefähigkeit in Fertigung, Innendurchmesser vergrößert	03.08.2021	Hupfer
1.0	DN51	N	D _A Fassung 81,0 → 78,5; Pressmaß 68,4 → 67,1	Außendurchmesser der Fassung 101-32 reduziert, für Fertigung optimie	24.09.2021	Hupfer
1.2	DN51	N	D _A Fassung 81,0 → 78,5; Pressmaß 71,8 → 69,2	Außendurchmesser der Fassung 101-32 reduziert, für Fertigung optimie	24.09.2021	Hupfer
1.5	DN51	N	DN51 neu hinzu	statt 2SN kann zukünftig auch 2SC verwendet werden, da 2SC kompakt	24.09.2021	Hupfer
17.5 / 17.6 / alle Nennweiter		O	Abstandsmaße für Schellenmontage hinzu	Aufgrund von Kundennachfragen und zur besseren Wiederholgenauigke	05.11.2021	Hupfer
17.5 / 17.6 / alle Nennweiter		P	Hinweise erweitert, Abstandsmaß A geändert	Unklarheit in Fertigung - Verwendung einer bzw. zwei Schlauchschellen	09.03.2022	Groß